



**isel**<sup>®</sup>  
erfolgreich mit  
CNC-TECHNOLOGIE

# CNC-SYSTEME

inkl. Zubehör & Software



**isel**Germany

***isel***<sup>®</sup>

---

**••** *erfolgreich mit*  
**CNC-TECHNOLOGIE**

# Inhalt

Standorte isel Germany GmbH .....	5
Vertriebsgebiete und Kontakt .....	6
Lifecycle Service .....	8

## CNC-Systeme

Die industriellen CNC-Maschinen .....	11
iMG 1510X5 .....	12
Premium 5030 .....	16
iMG 1010 .....	20
FlatCom XL .....	24
FlatCom L .....	28
FlatCom M .....	32
OverHead .....	36
EuroMod .....	40
Die kompakten CNC-Maschinen .....	44
iCV 4030EC .....	46
iCP 4030 .....	50
iCP 4030P .....	54
iBL 4525 .....	58
Flachbettenanlage FB2 .....	62
CNC-Sondermaschinen .....	66

## Zubehör

Alles für Ihr CNC-System .....	70
Spindelmotoren .....	72
3D-Kantentaster u. Längenmesstaster .....	74
Elektronisches Handrad .....	75
Linearwechsler .....	76
Vakuumschneidische .....	78
Absauganlagen .....	80
Staubabsaugung .....	82
Minimalmengen-Kühl-Sprühsystem .....	83
Drehachsen .....	84

## Software

Steuerungssoftware .....	86
Automatisierungssoftware .....	88
OPC UA Server .....	92
CAD-CAM Software .....	94

**Sie haben Fragen zu unseren CNC-Systemen?**  
Dann kontaktieren Sie unseren technischen Vertrieb.  
Dieser gibt Ihnen Auskunft über die Möglichkeiten  
und erstellt Ihnen auf Wunsch Ihr persönliches  
Angebot!

**Tel.: +49 (0) 6659 / 981 - 0**  
**Mail: [info@isel.com](mailto:info@isel.com)**

# Individuelles Gratis-Fräsmuster

## **So identifizieren Sie die adäquate CNC-Maschine für Ihre Bedürfnisse!**

Das Angebot an CNC-Maschinen ist umfangreich. Die Frage, welche Maschine sich für die spezifischen Automatisierungsanforderungen eignet, stellt sich daher häufig.

Umfassende Recherchen sind durch das Internet, Fachmessen sowie Fachpublikationen möglich. Doch um CNC Technologie in Ruhe und hautnah zu erleben empfiehlt es sich potenzielle Anbieter einer näheren Prüfung zu unterziehen.

Daher bietet isel seit Jahren die Möglichkeit von kostenfreien Frästests in einem hochmodernen Anwendungszentrum. Hier besteht die Möglichkeit, den gesamten Produktionsprozess – vom Einlesen Ihrer Daten bis hin zu ihrem fertigen Produkt – zu demonstrieren. Dabei können verschiedene Aspekte, wie die Benutzerfreundlichkeit der Software, Geräuschentwicklung und Sauberkeit der Anlage sowie die Qualität des fertigen Produkts, detailliert begutachtet werden.

Gerne protokollieren wir diesen Prozess mittels eines Videos. Die gefertigten Teile können im Anschluss vermessen werden, um somit auch die Prozesssicherheit zu veranschaulichen.



### Werk Eichenzell

36124 Eichenzell, Hessen  
 Gesamtfläche: ca. 30.000 m<sup>2</sup>



### Werk Eiterfeld

36132 Eiterfeld, Hessen  
 Gesamtfläche: ca. 52.000 m<sup>2</sup>



Die isel Germany ist seit Februar 2022 Teil des börsennotierten Unternehmens Aalberts. Seit der Gründung im Jahr 1975 ist Aalberts der Ort, an dem Technologie zählt und echte Fortschritte erzielt werden können - menschlich, finanziell und ökologisch.

### Größe entsteht aus geteiltem Wissen

Genau wie isel Germany behaupten sich alle Aalberts-Unternehmen in der Welt der Technik und Technologie. Da sich die Welt schnell verändert und Innovationszyklen drastisch verkürzt werden, hilft uns die offene und pragmatische interne Kultur bei Aalberts, frisches Denken auszutauschen und neue Technologien anzunehmen.



## Frank Schneider

Vertriebsleitung

Tel.: +49 (0) 6659 / 981-489

Fax: +49 (0) 6659 / 981-776

frank.schneider@isel.com

Sehr geehrte Geschäftspartner /-innen,

wir freuen uns, Ihnen in unserem Katalog unsere aktuellen CNC-Maschinensysteme präsentieren zu können.

Unsere Ambitionen, Bewährtes im Bereich der Automatisierung für Sie noch besser zu machen, Neues innovativ anzupacken und Trends aufzuspüren, treiben uns in der Entwicklung der isel-Produktpalette voran – jeden Tag aufs Neue und seit das mehr als fünf Jahrzehnten!

Uns ist viel daran gelegen, Ihnen langfristig zum Erfolg zu verhelfen. Besonders mit Blick auf die „**Zeitenwende**“ haben wir uns mit unseren Systemlösungen gut aufgestellt.

Im Werkzeugmaschinenbau werden Themen wie **Domestic Sourcing**, also die Beschaffung unternehmenswichtiger Ressourcen aus dem geografisch nahen Umfeld auch weiterhin zunehmend an Bedeutung gewinnen, um in Zukunft eine **nachhaltigere Versorgung** sicherstellen zu können. Die isel Germany GmbH setzt deshalb schon seit Langem auf möglichst viel Wertschöpfung im eigenen Haus. Durch unsere hohe Fertigungstiefe und zahlreichen Lieferanten aus dem regionalen Umfeld können wir auf eventuelle Engpässe flexibel reagieren und unsere Lieferzeiten vergleichsweise kurz halten.

Die gesamte Branche arbeitet eifrig daran, die **Digitalisierung** der Industrie voranzutreiben. Unser Beitrag hierzu heißt „**OPC-UA**“ – einfach formuliert, handelt es sich bei dem Schnittstellenstandard um eine gemeinsame Sprache für Maschinen. Sie sorgt dafür, dass Maschinen, die miteinander vernetzt sind, Informationen einheitlich austauschen. Wir haben diese Schnittstelle, die in unserer Software eingebunden ist, schon in zahlreichen Projekten erfolgreich implementiert.

Besondere Anforderungen erfordern stets besondere Lösungen. Wir freuen uns daher, Ihnen mit der **iMG-Serie** neue CNC-Fräsmaschinen präsentieren zu können, die neben leicht zerspanbaren Materialien auch hochfeste Materialien wie **Stahl, Titan, Keramik und Edelstahl** bearbeiten können und das bei höchster Präzision und ausgezeichneter Oberflächengüte. Möglich macht das ein System aus Schwallkühlung, ein Maschinengestell mit hoher Steifigkeit sowie modernste Antriebstechnik. Damit treffen die iMG-Serien den Kern unserer Philosophie, kontinuierlich neue, branchenspezifische Lösungen zu realisieren, die optimal auf die Anforderungen unserer Kunden zugeschnitten sind.

Die kompakten und leistungsstarken Versionen **iMG 1010, Premium 5030 und iMG 1510X5** sind prädestiniert für die **Mikrozerspanung**. Die 5-Achs-Frässysteme bieten zudem die Möglichkeit, Automationsysteme für die mannlose Fertigung anzubinden.

Doch ganz gleich, welche Anforderungen Sie haben – wir sind bereit dafür! Unser wichtigstes Ziel ist Ihre Zufriedenheit. Das ist unser Ansporn und unser täglicher Anspruch.

Wir wünschen viel Freude beim Durchblättern unseres Kataloges und freuen uns auf Ihre Anfrage.

Frank Schneider

## Vertriebsteam Deutschland



**Jürgen Balzer**  
Technischer Vertrieb  
CNC Systeme / Sondermaschinen

Tel.: +49 (0) 6659 / 981-774  
Fax: +49 (0) 6659 / 981-776  
juergen.balzer@isel.com



**Stefan Koch**  
Technischer Vertrieb  
CNC Systeme / Sondermaschinen

Tel.: +49 (0) 06672 / 86792-526  
Fax: +49 (0) 6659 / 981-777  
stefan.koch@isel.com



**Jessica Gatterdam**  
Teamassistentin

Tel.: +49 (0) 6659 / 981-751  
Fax: +49 (0) 6659 / 981-776  
jessica.gatterdam@isel.com



**Vanessa Irrgang**  
Teamassistentin

Tel.: +49 (0) 06672 / 86792-563  
Fax: +49 (0) 6659 / 981-777  
vanessa.irrgang@isel.com

## Kontakt | Beratung | Support

**Werk Eiterfeld**  
isel Germany GmbH  
Sachsenweg 8  
D-36132 Eiterfeld

**Werk Eichenzell**  
isel Germany GmbH  
Bürgermeister-Ebert-Straße 40  
D-36124 Eichenzell

**Zentrale Eichenzell**  
Tel.: +49 (0) 6659 / 981-700  
Fax: +49 (0) 6659 / 981-776  
info@isel.com

**Kundensupport**  
Tel.: +49(0) 6659 / 981-800  
Fax: +49(0) 6659 / 981-570  
support@isel.com

**Vertrieb, Produktion CNC  
und Service**  
Mo. - Do. 7:30 - 16:30 Uhr  
Freitag 7:30 - 14:00 Uhr

**Vertrieb, Produktion Robotik,  
Warenannahme und Versand**  
Mo. - Do. 7:00 - 15:00 Uhr  
Freitag 7:00 - 12:30 Uhr

**Selbstabholer**  
Mo. - Do. 8:00 - 13:00 Uhr  
Freitag 8:00 - 11:00 Uhr

**Anwendungstechnik**  
Tel.: +49(0) 6659 / 981-790  
Fax: +49(0) 6659 / 981-776  
anwendungstechnik@isel.com

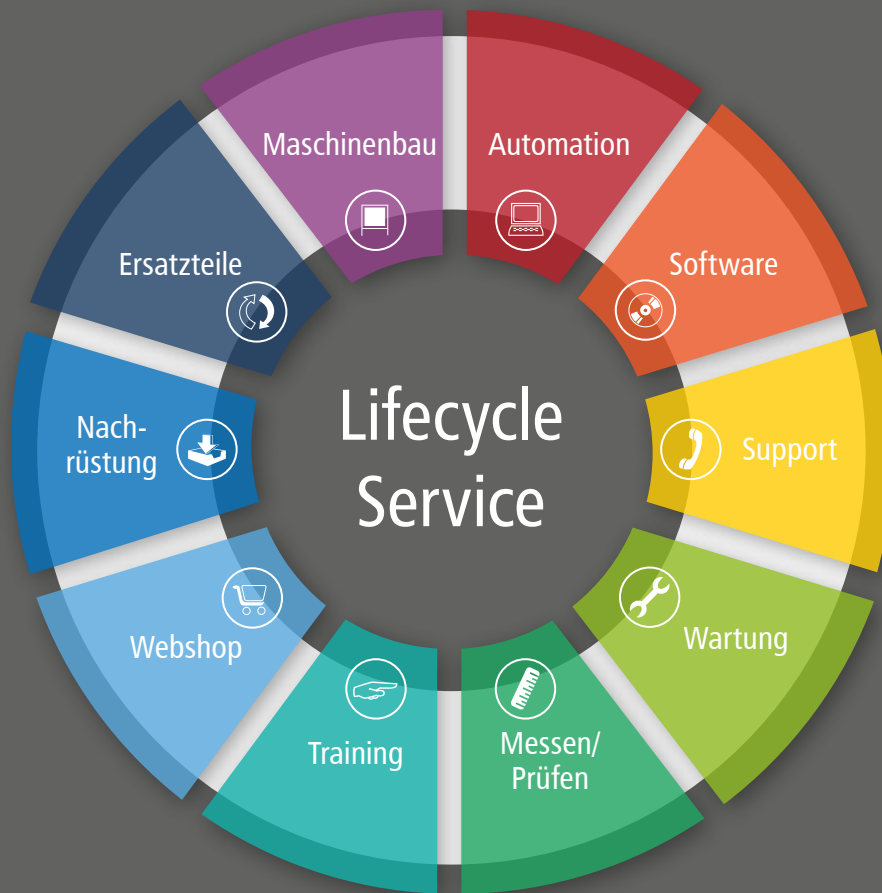

## Hervorragendes Automatisieren...



dank dem industriellen Kommunikationsprotokoll OPC – UA, welches eine Schnittstelle zu unserer hauseigenen Software ProNC hat, führen wir Sie auf den Weg zu Industrie 4.0. Durch diese Schnittstelle bieten isel-Automatisierungslösungen eine komplett automatisierte Fernsteuerlösung, intelligente Datenmodellierung und integrierte Sicherheits- und Authentifizierungsmechanismen.



## Von Generation zu Generation...



entwickeln wir individuelle Lösungen für Ihre Automatisierungsaufgaben. Denn die Grundlage jeder Automatisierungslösung ist eine leistungsfähige Software, mit deren Hilfe die vorliegende Aufgabe schnell und komfortabel umgesetzt werden kann. Mittels haus-eigener isel-Postprozessoren bieten wir Möglichkeiten zur Maschinen-Code-Generierung über verschiedenste CAD/CAM-Systeme an.



## Kompetente Betreuung...



und kostenlosem Service mit fachlicher Beratung und im Bedarfsfall schnellstmöglicher Fehlerbeseitigung bieten wir Ihnen günstige Wartungsverträge, telefonischen Kundensupport, Fehlerbehebung vor Ort sowie Schulung und Wartung ihrer isel CNC-Maschine. Wünschen Sie eine Inbetriebnahme Ihrer Anlage vor Ort, so sind wir mit unserem Service zur Stelle.





## Wir kennen Ihre Maschine...



und sind Profis in Pflege und Wartung, denn einen Produktionsausfall kann sich niemand leisten. Wir sorgen dafür, dass Ihr isel-Produkt jederzeit zuverlässig läuft. Die regelmäßige Wartung durch unsere qualifizierten Service-Techniker gewährleistet höchste Präzision und Verlässlichkeit – ein Maschinenleben lang. Wir warten Ihre Maschine fachgerecht, sicher und zuverlässig.



## Qualität in Industrie & Maschinenbau...



seit mehr als vier Jahrzehnten mit umfassender Erfahrung in der Automatisierung sowie durch die ausschließliche Fertigung in Deutschland. Die Komponenten von isel, gekennzeichnet durch das Prädikat „made by isel“, garantieren Vertrauen und Sicherheit, reduzieren Ausfallzeiten und erhöhen somit den Durchsatz der Maschinen signifikant.

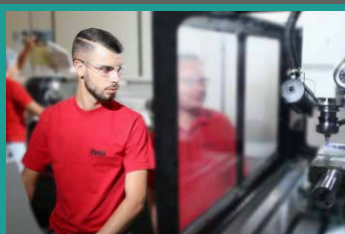

## Schulung von einem Fachmann...



für einen reibungslosen Workflow mit Ihrer CNC-Maschine. Wir machen Sie vertraut mit Software und System, somit beugen Sie Ausfallzeiten vor und arbeiten effizient. Trainieren Sie in unserem Anwendungszentrum an einer baugleichen CNC-Maschine und lernen Sie neue Funktionen und Applikationen kennen.

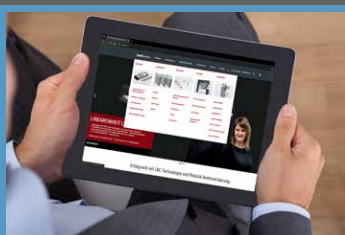

## Rund um die Uhr für Sie geöffnet...



ist der isel-Onlineshop ausgestattet von A wie Aluminiumprofil bis Z wie Zahnriemenantrieb. Nicht nur Komponenten für die Automatisierung, sondern auch fertige CNC-Systeme. Kostenfreier Download von CAD-Daten, techn. Datenblättern und Bedienungsanleitungen runden unser Sortiment ab - schauen Sie doch einfach mal rein [www.isel.com](http://www.isel.com)



## Wir rüsten nach...



damit Ihre CNC-Maschinen immer auf dem neuesten Stand der Technik bleiben. Wir bieten Ihnen gerne individuell und auf Ihr CNC-System abgestimmte Upgrade-Optionen an.



## Wird Ersatz benötigt...



so stehen unsere Fachkräfte Ihnen bei Ihrer Ersatzteilbestellung gern mit Rat und Tat zur Seite. Wir liefern Ihnen die mechanischen, elektronischen sowie pneumatischen Ersatzteile für Ihre Maschine unkompliziert und kostengünstig. Sollten Sie Hilfe bei der Installation benötigen, so rufen Sie uns einfach an.



## Unser Engineering-Team...



setzt für Sie gerne mechanische und elektronische Konstruktionen sowie Softwareanpassungen für Ihre Automatisierungsaufgabe um. Adaptionen an Achs- und Rotations-einheiten sowie Schaltschrankkonfigurationen mit Risikobeurteilungen und Dokumentationsleistungen stellen für uns kein Problem dar. Individuelle Programmierungen in CNC- und SPS-Umgebungen werden auf die jeweiligen Anforderungen vom Team gelöst.



## Die industriellen CNC-Maschinen



### ***iMG*SERIE**

#### Die Massive X5

- Metall-/Granit-Sandwich-Konstruktion
- Dreh-/Schwenk-Gabelkopf (4. Und 5. Achse)
- Hochdynamische Linearmotoren in X und Y -Achsen
- 18-fach Werkzeugwechsler erweiterbar auf 36 Werkzeuge
- Heidenhain® TNC640 High-End-Steuerung
- Hochfrequenzspindel bis 6 kW / 45.000 U/min

„iMG 1510X5“ auf Seite 12



### ***PREMIUM*5030**

#### Die Stählerne

- Stahl-Granit-Aufbau mit Linearmotoren
- Hochfrequenzspindel bis 6 kW / 50.000 U/min
- Heidenhain TNC 640 Steuerung
- geringe Stellfläche bei großen Verfahrwegen, schneller Wechsel von 3 auf 5 Achsen

„Premium 5030“ auf Seite 16



### ***iMG*1010**

#### Die Präzise

- Nassbearbeitung mit Späneabführung
- EtherCAT Steuerungstechnik
- Frässpindel 1 kW 60.000 U/min.
- 15-fach Werkzeugwechsler mit Längenmesstaster

„iMG 1010“ auf Seite 20



## FLATCOM®

### Die Multitalente

- geringe Stellfläche bei großer Bearbeitungsfläche
- viele Anwendungsgebiete durch Individualisierungen
- dank geringem Eigengewicht können die Gestellmaschinen in vielen Etagen betrieben werden
- in drei Versionen mit jeweils versch. Baugrößen

„FlatCom XL“ auf Seite 24

„FlatCom L“ auf Seite 28

„FlatCom M“ auf Seite 32



## OVERHEAD®

### Das Raumwunder

- optimale Platzausnutzung, freie Bearbeitungsfläche
- bestmöglicher Späneschutz durch obenliegende Achsen
- besonders für hohe und sperrige Bauteile geeignet
- in fünf Baugrößen erhältlich

„OverHead“ auf Seite 36



## EUROMOD®

### Die Kompakte

- hohe Stabilität in der X-Achse
- große Durchlasshöhe
- bewegliche Y-Achse, optimaler Werkstückwechsel
- in drei Baugrößen erhältlich

„EuroMod“ auf Seite 40



# img1510XS

5 Achsen Simultan Fräsmaschine  
für hochpräzise Fertigung.

## Die Massive

- neuartige Stahl-/Granit-Sandwich-Konstruktion
- modernste Steuerungstechnologie auf Heidenhain- Basis
- automatischer Werkzeugwechsler mit Werkzeugvermessung / Kontrolle
- wahlweise mit hochdynamischen Linearmotoren oder Kugelumlaufspindel-Antrieben
- 4. / 5. Achse als Gabelkopf-Ausführung oder Drehschwenk-Einheit auf Maschinenbett
- RTCP, TLC, Achskinematik- und Aufspannlage-Kompensation





## IMG1510XS | Die Massive X5

Die Stahl-/Granit-Sandwich-Konstruktion für die beweglichen Achsen wie Portal und Traverse können wahlweise mit AC-Servomotoren über Kugelumlaufspindeln oder mit Linearmotoren angetrieben werden. Sie bildet, in Verbindung mit hochgenauen Linearführungen, die Basis der massiven Stahl/Granit-Maschinenkonstruktion.

Die Vorteile des Naturstein-Granits in Verbindung mit hochfestem Leichtmetall bieten höchste Steifigkeit bei gleichzeitiger Gewichtsersparnis. Nur so kann die gewünschte Dynamik und hohe Vorschubgeschwindigkeiten erzielt werden. Als Frässpindeln kommen Hochfrequenzspindeln mit bis zu 6,0 KW und 45.000 U/min mit HSK25 / HSK32-Aufnahme zum Einsatz.

Der außerhalb des Arbeitsbereiches verbaute 18-fach Werkzeugwechsler (erweiterbar auf 36 Werkzeuge) fährt automatisch aus der Schutzhäuser zur Frässpindel. Mit der 4./5. Achse als Gabelkopfausführung und den integrierten hochgenauen Getriebe-Antriebsmodulen lassen sich weitgehend alle Positionen eines komplexen Werkstückes mit dem Fräswerkzeug erreichen.

Abgerundet wird die Maschine mit neuen, hochmodernen CNC-Steuerungsfunktionen und einer einfach zu bedienenden Benutzeroberfläche. Diese erlaubt eine 5-Achs-Simultanbearbeitung über RTCP – Funktion (Rotation Tool Center Point). Die Steuerungs- und Bedienkomponenten aus dem Hause Heidenhain beinhalten einen Touchscreen-Monitor und ein komfortables Handbedienteil. Unterschiedliche Werkstückspannsysteme können auf dem universellen Granittisch über Stahl-Gewindebuchsen im Raster 150x150 mm aufgebracht werden.

### Merkmale

- Metall-/Granit Sandwich Konstruktion
- Dreh-/Schwenk-Gabelkopf (4. und 5. Achse)
- Hochdynamische Linearmotoren in X und Y -Achsen
- 18-fach Werkzeugwechsler erweiterbar auf 36 Werkzeuge
- Heidenhain® TNC640 High-End-Steuerung
- Werkzeugvermessung durch Toolsetter oder Laser
- 3D Kantentaster
- Modernes Bedienpult

### Optionen

- Wasserkühlung
- Heidenhain® LMT TT160 / optional Laservermessung
- 3D Messtaster
- Handbedienteil
- Minimalmengenkühlung
- Werkzeugaufnahmen

### Technische Daten

	IMG1010X5	IMG1510X5	IMG2010X5	IMG2015X5
Verfahrbereich X/Y/Z (3-achsig) [mm]*	1000/1000/350	1500/1000/350	2000/1000/350	2000/1500/350
Dreh-/Schwenk-Gabelkopf A/C	±115°/±250°			
Verfahrgeschwindigkeiten X/Y/Z	8m/min. Spindelantrieb, 30m/min. Linearmotoren			
Z-Durchlass	450 mm			
Antriebsmotoren	AC-Servomotoren mit Präzisions-Kugelumlaufspindeln oder Linearmotoren			
Frässpindeln	Hochfrequenzspindel bis 6 kW / 45.000 U/min			
Auflösung Messsystem	0,001 mm			
Abmessungen BxTxH [mm]	2300 x 1950 x 2000	2800 x 1950 x 2200	3300 x 1950 x 2200	2800 x 2450 x 2200
Steuerung	Heidenhain®			
Software	Heidenhain®			
Bedienung	Heidenhain®-Bedieneinheit mit Touchscreen, Bedientasten, Tastatur und Handrad			
<b>Artikelnummer</b>	<b>auf Anfrage</b>	<b>282015 SDU 8300</b>	<b>auf Anfrage</b>	<b>auf Anfrage</b>

\*ohne montierte Komponenten an den Achsen.



**img1510XS** | Maßzeichnung [Maßangaben in mm]

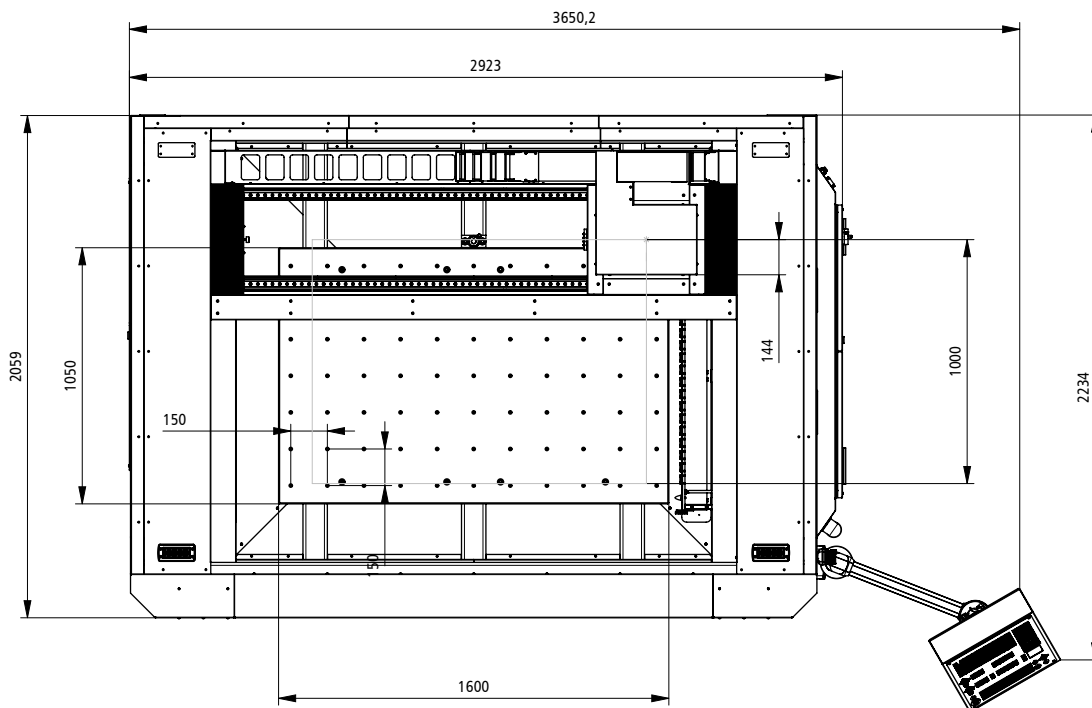
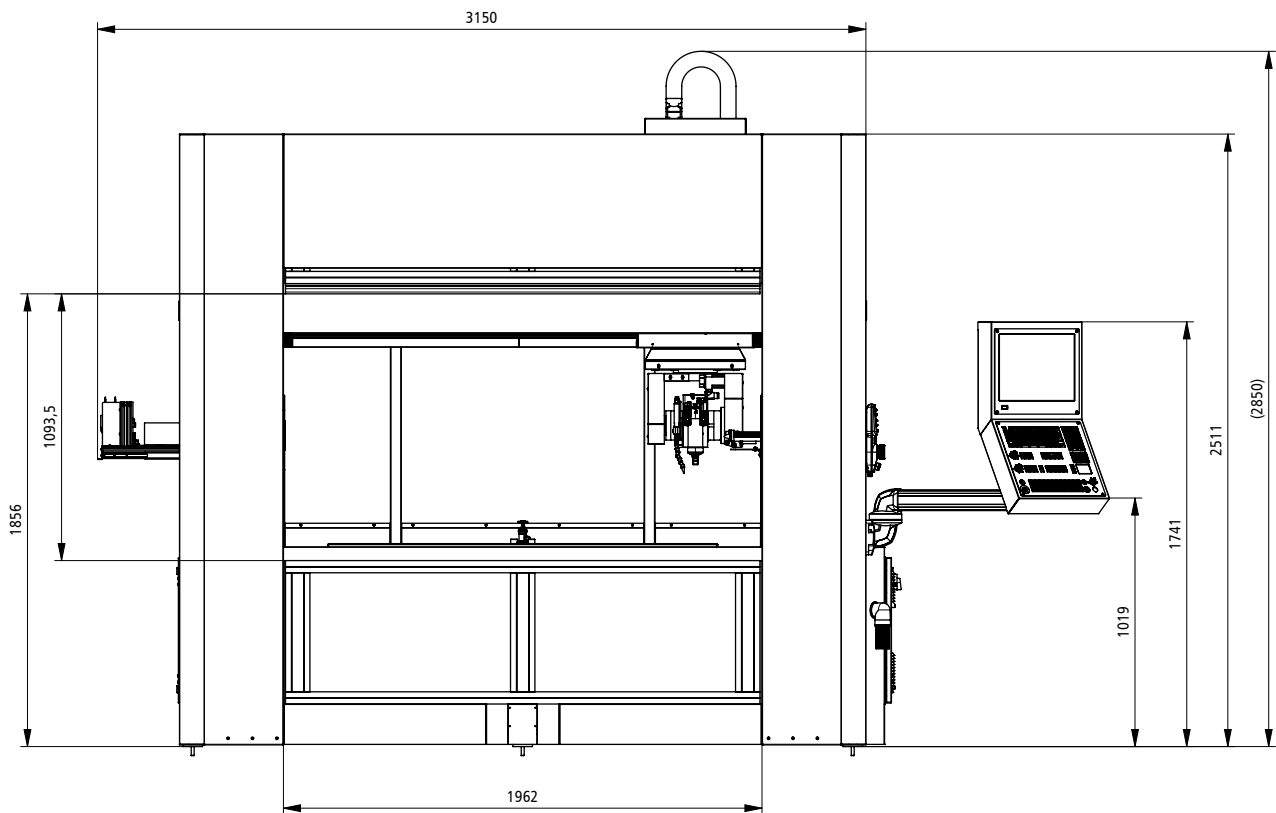



## img1510XS | Anwendungsbereiche

Für vielfältige Einsatzmöglichkeiten bieten wir unterschiedliche Werkstückspannsysteme an, die auf dem universellen Granitisch über Stahl-Gewindebuchsen im Raster von 150x150 mm angebracht werden können. Alternativ kann auch eine T-Nutenplatte eingesetzt werden.

Die Maschine ist zudem mit modernsten CNC-Steuerungsfunktionen ausgestattet und verfügt über eine benutzerfreundliche Oberfläche, die eine 5-Achs-Simultanbearbeitungen über RTCP – Funktion (Rotation Tool Center Point) ermöglicht. Die Steuerungs- und Bedienkomponenten von Heidenhain beinhalten einen Touchscreen-Monitor.

## Typische Materialien:

- Graphit
- Keramiken
- Kunststoffe wie PMMA/Composite
- Kupfer
- Sonderwerkstoffe

## Einsatzbereiche:

- Medizintechnik
- Feinwerktechnik
- Mikrobearbeitung
- Formen- und Prototypenbau
- Dentaltechnik
- Schmuckindustrie



Der 18-fach Werkzeugwechsler, der außerhalb des Arbeitsbereichs vergebaut ist, fährt automatisch aus seinem Schutzgehäuse zur Frässpindel.

Mit der 4. / 5. Achse in Form eines Gabelkopfs und den eingebauten hochgenauen Getriebe-Antriebsmodulen kann man ziemlich alle Positionen eines komplizierten Werkstücks mit deinem Fräswerkzeug erreichen. Bei den Frässpindeln setzen wir Hochfrequenzspindeln mit bis zu 6,0 KW und 45.000 U/min mit HSK25-Aufnahme ein.





# PREMIUM5030

Granit, Stahl und Linearmotoren für  
höchste Bearbeitungsqualität!

## Die Stählerne

- Stahl-Granit-Aufbau mit Linearmotoren
- Hochfrequenzspindel bis 6 kW und 45.000 U/min
- Heidenhain TNC 640 Steuerung
- geringe Stellfläche bei großen Verfahrwegen,  
schneller Wechsel von 3 auf 5 Achsen







## PREMIUM5030 | die Präzise

Die PREMIUM 5030 ist ein 3- bis 5-Achs-HSC-Frässystem, das speziell für die Erfordernisse der hochpräzisen Bearbeitung von feinmechanischen Kleinteilen, der Mikrobearbeitung und des Fräsen von Graphit-/Kupferelektroden konzipiert ist. Um diesem Genauigkeitsanspruch gerecht zu werden, wurden alle essentiellen Punkte für eine prozesssichere Fertigung in das Maschinenkonzept integriert. Die solide Maschinenbasis, bestehend aus einem Natur-Hartgestein-Granitportal mit entkoppelter Y-Achse, garantiert eine hohe Steifigkeit und Langzeitstabilität. Die einzelnen Granitelemente werden mit der Genauigkeit nach DIN 876 / Güte 00 gefertigt. Die wegweisende Linearmotortechnologie und das inkrementelle Messverfahren garantieren höchste Positioniergenauigkeiten bei hochdynamischen Vorschüben. Schnellste Steuerungstechnologien (High-Speed-Cutting) gewährleisten harmonische Bahnbewegungen bei höchster Präzision und einfacher Benutzerführung. Als Steuerung kommt hier die Heidenhain® TNC 640 zum Einsatz.

### Merkmale

- massiver und stabiler Maschinenaufbau aus geschliffenen Granit-Komponenten
- geringe Stellfläche durch kompakte Bauform
- Hochfrequenzspindel mit bis zu 6 kW Leistung und 45.000 U/min
- HSK-E 25 Wechselsystem
- HSC-Steuerungstechnik mit einer Satzverarbeitungszeit in Echtzeit < 1 ms
- hohe Bahngenauigkeiten durch digitales Längenmesssystem
- Hochlast-Linearführungen
- wartungsarme Linearmotoren in X, Y, Z
- Heidenhain® TNC 640 Steuerung
- Nullpunktspannsystem im Granittisch für schnellen Wechsel von 3 auf 5 Achsen

### Optionen

- 3D-Messtaster zum Erfassen der Werkstücknullpunkte oder Nachmessen von Werkstücken
- Laser für berührungslose Werkzeugkontrolle
- Hochfrequenzspindeln bis zu 100.000 U/min
- 4./5. Achse als Dreh-/Schwenkachse
- Minimalmengenkühlschmiersystem
- verschiedene Steuerungen von Heidenhain®
- Handbedienteil
- professionelle CAD/CAM-Lösungen

### Technische Daten

#### Premium5030

Verfahrbereiche X/Y/Z [mm]*	500 / 350 / 180
Dreh-Schwenk-Einheit A/C	A = +90°/-45°   C = endlos
Tisch-Aufspannfläche BxT [mm]	450 x 350
Tisch-Belastbarkeit [kg]	200
Abmessungen BxTxH [mm]	1560 x 1200 x 2050
Bauart	Stahl-Granit-Aufbau
Antriebsmotoren	Linearmotoren
Verfahrgeschwindigkeit [m/min]	20
Frässpindeln	Hochfrequenzspindel bis 6 kW / 45.000 U/min
Wiederholgenauigkeit [ $\mu$ m]	$\pm 3$
Positioniergenauigkeit [ $\mu$ m]	$\pm 5$
Auflösung Messsystem [ $\mu$ m]	0,5
Bedienung	Heidenhain® Bedienterminal mit 24" Full-HD Touchscreen
CNC-Steuerung	Heidenhain®
Software	Heidenhain®
Gewicht [kg]	ca. 1330
Anschlusswerte	32 A / 400 V
<b>Artikelnummer 3-Achs</b>	<b>282023 9300</b>
<b>Artikelnummer 5-Achs</b>	<b>282023 9350</b>

Maschinenabmaße ohne Bedienpanel oder zusätzliches Zubehör. Verfahrbereiche ohne Bearbeitungseinheit und anderen Aufbauten (Werkzeugwechsler, Längenmesstaster, usw.).



**PREMIUM5030** | Maßzeichnung [Maßangaben in mm]

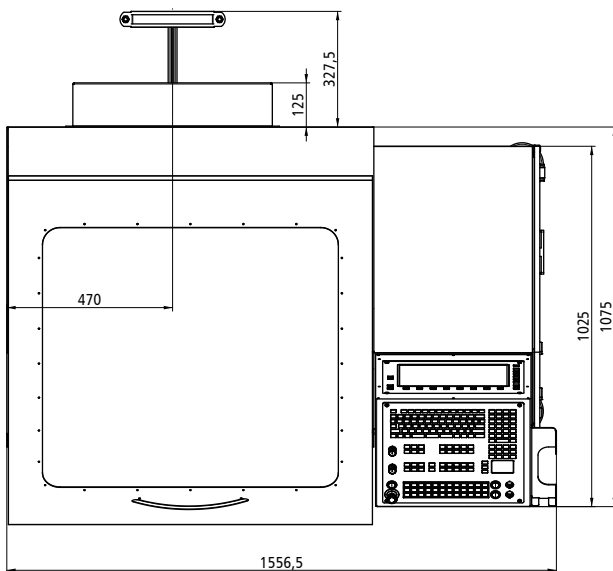
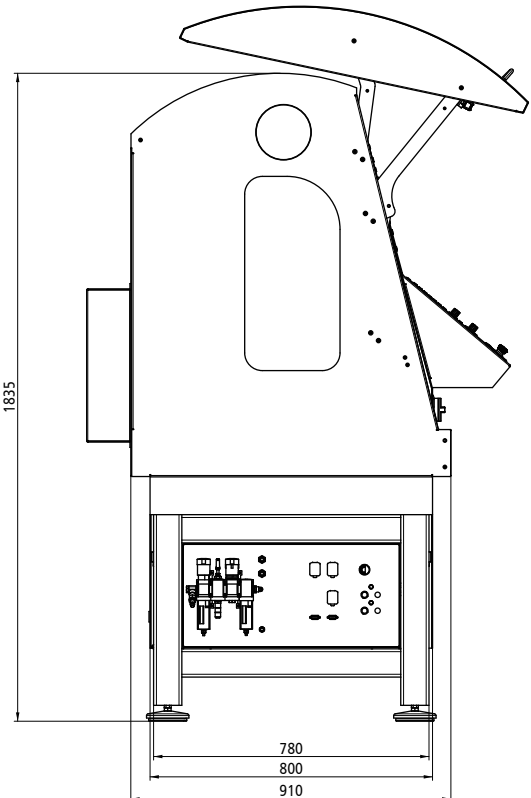
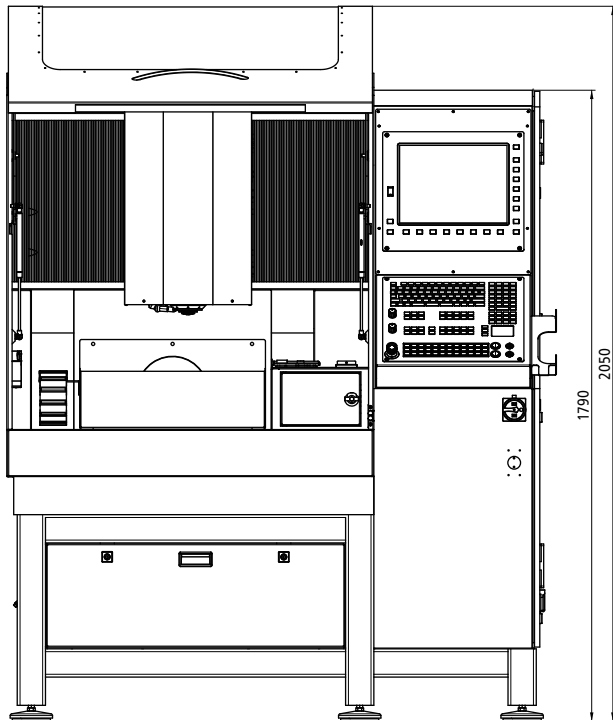



## PREMIUM5030 | höchste Bearbeitungsqualität

### Typische Materialien:

- Graphit
- Kupfer
- Stahl
- Aluminium
- Messing
- gehärteter Stahl
- Keramik
- Sonderwerkstoffe



### Anwendungsbeispiele:

- Mikrobearbeitung
- Feinmechanische Bearbeitung
- Medizintechnik
- Elektronikindustrie
- Uhren- und Schmuckindustrie
- Automobilzulieferindustrie
- Werkzeug- und Formenbau
- Elektrodenherstellung





# img1010

5 Achsen Simultan Fräsmaschine  
für Nass- und Trockenbearbeitung.

## Die Stählerne

- 5 Achsen Simultan CNC-Maschine
- Nass-/Trockenbearbeitung
- Werkstück-Nullpunktspannsystem
- Servoantriebe mit Absolut-Encoder
- Integrierte Steuerung mit Touchscreen





## IMG1010 | Effizient hoch 5

Die IMG1010 ist eine kompakte Lösung für die Bearbeitung von Werkstücken bis 100x100x100 mm. Sie ermöglicht zahlreiche Materialien wie z.B. Titan, Stahl, CoCr, Keramiken, Saphir, Zirkon oder Aluminium präzise zu bearbeiten. Besonders bemerkenswert ist die Anordnung der Y-Achse, welche durch ihre Einbaupositionen hohe Stabilität sowie enorme Vibrationsdämpfung gewährleistet. Eine Erreichbarkeit nahezu aller Positionen am Werkstück ist ohne Umspannung möglich. Die Auswahl an Werkstückspannmitteln und Haltern in Verbindung mit dem Nullpunktspannsystem macht die Maschine zu einem vielseitigen Bearbeitungszentrum. Ihr Aufbau ermöglicht eine Nass-/ Trockenbearbeitung ohne zeitaufwändige Umrüstung. Die CNC-Maschine kann durch ein optionales Be- und Entladesystem erweitert werden, welches von rechts, links oder von oben in den Maschinenraum eingreift. Somit können Werkstücke automatisiert gewechselt werden.

Das Nullpunktspannsystem dient dabei als Schnittstelle und gewährleistet die exakte sowie wiederholgenaue Positionierung des Werkstücks. Mittels Softwareschnittstellen lässt sich das System in netzgesteuerte, automatisierte Fertigungsprozesse einbinden. Der wartungsfreundliche Aufbau und die langlebigen Spindel-Direktantriebe sparen Servicekosten sowie Zeit und bieten ein prozesssicheres Bearbeitungssystem. Bei der Konstruktion wurde darauf geachtet, dass alle Elemente gut zugänglich und dennoch vor äußeren Einflüssen geschützt sind, um eine lange Lebensdauer zu garantieren. Das ausgereifte System bietet zahlreiche Möglichkeiten zur Erweiterung.

### Optionen

- Maschinenuntergestell
- versch. Nullpunktspannmittel: T-Nutenteller, Vierbackenfutter, Präzisionsschraubstock u. Rohlingshalter
- automatisches Bestückungssystem
- 3D-Messtaster

### Technische Daten

#### IMG1010

Verfahrbereiche X/Y/Z [mm]*	110 x (215 inkl. Werkzeugwechsler) x 110 x 110
Dreh-Schwenk-Einheit A/B	A = endlos / B = 130° (-30° + 100°)
Werkstückabmessungen [mm]	Ø 100 x L 100
Abmessungen BxTxH [mm]	730 x 815 x 1045
Antriebsmotoren	AC-Servo 200 Watt mit Absolutwertgebern
Antriebselemente X/Y/Z	16 mm Kugelumlaufspindel spielfrei
Werkzeugwechsler	15-fach mit Längenmesstaster
Frässpindeln	1 kW 60.000 U/min.
Druckluftversorgung	6-8 Bar
Kühlmittelbehälter	5 Liter
Bedienung	Touchscreen-Display
Software	WinRemote und ProNC
Gewicht [kg]	ca. 310
Anschlusswerte	110V/ 240V 16A
<b>Artikelnummer</b>	<b>283004 0001</b>

\*ohne montierte Komponenten an den Achsen.



**img1010** | Maßzeichnung (Maßangaben in mm)

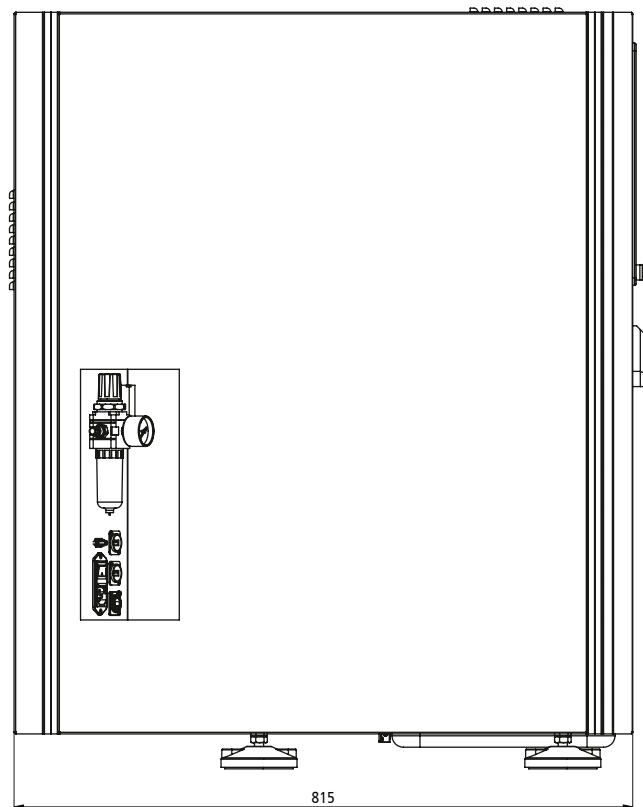
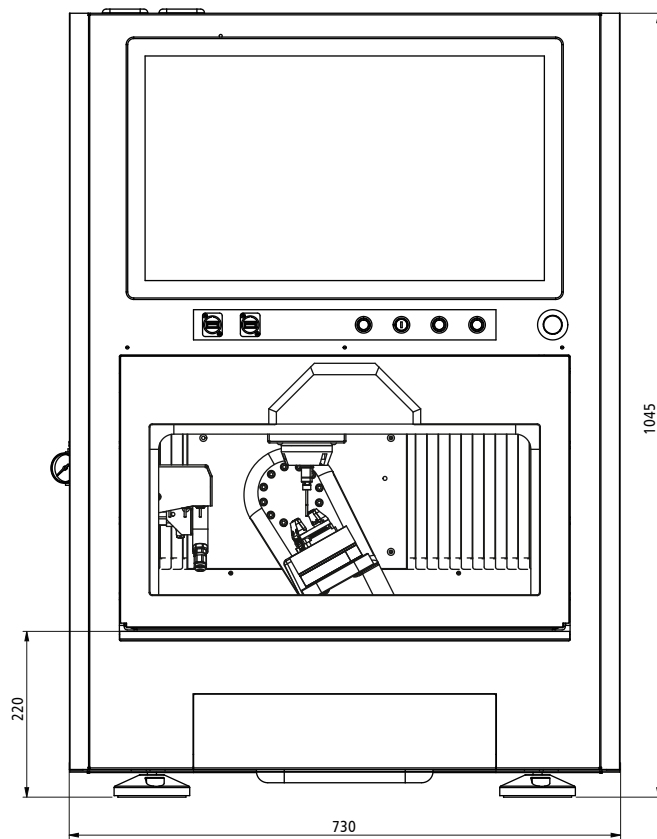



## img1010 | Anwendungsbereiche

Die Maschine lässt sich flexibel für die unterschiedlichsten Materialien einsetzen. Metalle und Kunststoffe können nass und trocken ohne Umrüsten bearbeitet werden. Das Nullpunktspannsystem erleichtert dabei das Handling der Werkstücke.

### Zubehör



### Typische Materialien:

- Titan
- Stahl
- CoCr
- Aluminium / Leichtmetalle

### Einsatzbereiche:

Präzisionsteile für die Bereiche:

- Medizintechnik
- Feinwerktechnik
- Mikrobearbeitung
- Formen- und Prototypenbau
- Dentaltechnik
- Schmuckindustrie



Dank der massiven Bauweise und der hohen Qualität der eingesetzten Komponenten ermöglicht die Maschine eine hohe Präzision.

Mit der im Gehäuse integrierten Steuerung und den hochwertigen Servoantrieben werden auf allen Materialien exzellente Oberflächengüten erreicht.



Der praktische Kühlmittelbehälter hat ein Fassungsvermögen von 5 Litern.

Er lässt sich zum Reinigen und Befüllen einfach über eine Schublade unterhalb der Maschine herausziehen und entnehmen. Das mehrstufige Filtersystem bereitet das Kühlschmiermittel für den Systemkreislauf auf und hält dabei Späne und Partikel zuverlässig zurück. Das Filtersystem kann einfach entnommen und gereinigt werden.

### Unterbautisch für img 1010

- stabiler Unterbautisch
- Abmessungen [BxTxH]: 728 x 680 x 814 mm
- Stauraum für Absaug- u. Kühlschmiermittel-Anlage
- Stauraum-Volumen:  $\approx 0,25 \text{ m}^3$
- integrierte Nivellierelemente





# FLATCom<sup>®</sup> XL

## der Allrounder

- schwere spanende Bearbeitung
- Windows-basierende Software
- Gantry-Antrieb mit großen Verfahrwegen
- in fünf Baugrößen erhältlich



Abb. FlatCom<sup>®</sup>XL 142/252  
mit Bedienpanel iOP-19





## FLATCom® XL | der Allrounder

Wollen Sie hauptsächlich Nichteisenmetalle wie Aluminium, Messing und Bronze zerspanen?  
Benötigen Sie Verfahrswege größer als 2000 mm? In diesem Fall kommt unser Allrounder ins Spiel.

Die Verfahreinheit ist auf der Tischfläche montiert und hat folglich hohe Stabilität, somit ist eine Verbindung zum versteiften Maschinengestell gegeben ist. Auch bei höheren Geschwindigkeiten bleibt die Maschine schwingungsarm.

### Merkmale

- verschiedene Portaldurchlässe mit verlängerter Z-Achse
- leistungsfähige isel-Steuerung mit wartungsfreien Servomotoren
- als Antriebe sind zuverlässige LES-Einheiten mit Stahlkugelrollspindeln verbaut
- mühelos bedienbar durch höhenverstellbares CNC-Panel
- netzwerkfähiger Steuerungs-PC mit WINDOWS
- Schiebe-/Falttür
- Aufspannen der Werkstücke mittels T-Nutenplatte

### Optionen

- iSA-Frässpindeln und wassergekühlte HF-Frässpindeln
- Werkzeugwechselstationen rund und linear
- Kühl-Sprühvorrichtung
- Kaltluftkühlung Cool-Min
- automatische Werkzeuglängenvermessung
- Fräserbruchkontrolle
- elektronisches Handrad
- pneumatische Schiebetür
- Rotationseinheiten
- maximal 6 interpolierende Achsen + 6 Handlingachsen
- Sicherheitslichtvorhang
- geschlossene bzw. lichtdichte Haube für Laseranwendungen
- Haubenaufsatz bei erhöhtem Portaldurchlass
- Werkstück-Spannsysteme (Handhebel, Vakuumspanntische, etc.)
- Absaugsysteme
- LED-Maschinenraumbelichtung
- RAL-Farbwahl
- PC-Bedienpult mit freien PCI-Steckplätzen (für die Verwendung externer PCI-Hardware)
- Schnittstellenanpassungen
- CAD/CAM-Software

### Technische Daten

FlatCom®	XL102/72	XL102/112	XL142/112	XL142/162	XL142/252
Verfahrbereiche X/Y [mm]	1125 / 720	1125 / 1100	1500 / 1100	1500 / 1600	1500 / 2500
Z-Hub [mm] *	210 (optional: 410, jeweils ohne Bearbeitungseinheit)				
Z-Durchlass [mm] *	230 (optional 450, jeweils ohne Bearbeitungseinheit)				
Tisch-Aufspannfläche BxT [mm]	1375 x 1300	1375 x 1700	1750 x 1700	1750 x 2200	1500 x 3100
Abmessungen BxTxH [mm]	2114 x 1614 x 2206	2114 x 2014 x 2206	2489 x 2014 x 2206	2489 x 2514 x 2206	2489 x 3410 x 2206
mit Schaltschrank u. offenen Türen	2338 x 1949 x 2206	2338 x 2684 x 2206	2713 x 2871 x 2206	2713 x 3371 x 2206	3106 x 4267 x 2206
Verfahrgeschw. X/Y/Z	max. 15 m/min.				
Antriebsmotoren	wartungsfreie EC/AC Servomotoren				
Antriebselemente X/Y/Z	Kugelgewindetriebe, spielfrei eingestellt				
Steuerung	CAN-Controller iMD mit 3 Antriebsreglern erweiterbar auf 12 Achsen (max. 6 interpolierte & 6 Handlingachsen), PC, I/O-Modul, Sicherheitskreis mit Stillstandsüberwachung, Netzteil 48 V / 1000 W				
Bedienung	Bedienpanel iOP-19 Touchscreen mit Tastatur und Touchpad				
Software	WinRemote (optional: ProNC, isy-CAM)				
Gewicht [kg]	ca. 680	ca. 730	ca. 840	ca. 930	ca. 1180
Anschlusswerte	400V, 16A				
<b>Artikelnr. (Z-Hub: 210 mm)</b>	<b>278040 232443*</b>	<b>278041 232443*</b>	<b>278042 232443*</b>	<b>278043 232443*</b>	<b>278044 232443*</b>

\*ohne montierte Komponenten an den Achsen.



FLATCom® XL | Maßzeichnung [Maßangaben in mm]

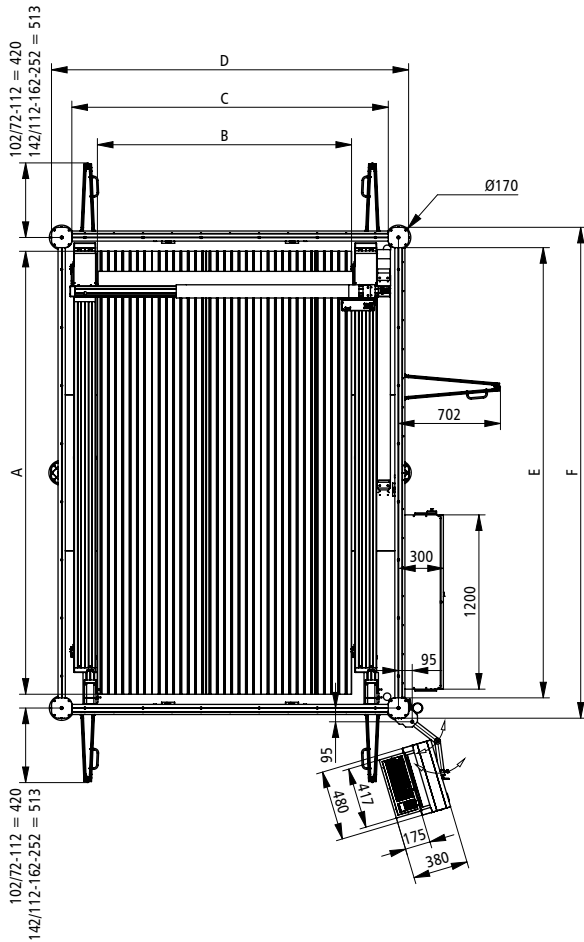
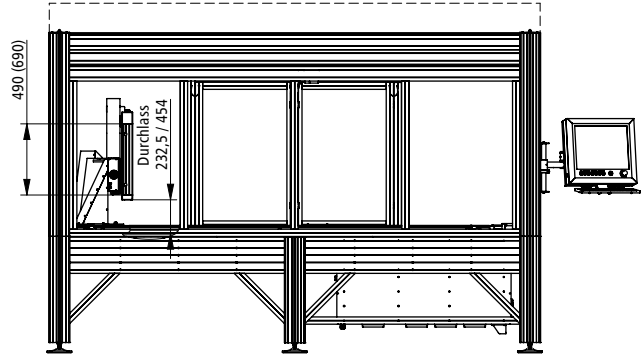
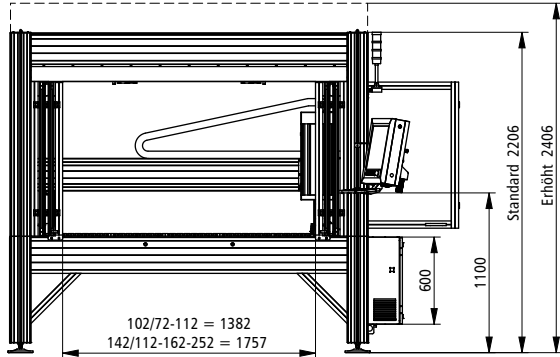

FlatCom® XL	102/72	102/112	142/112	142/162	142/252
A	1300	1700	1700	2200	3050
B	1375	1375	1750	1750	1750
C	1804	1804	2179	2179	2179
D	2084	2084	2459	2459	2459
E	1304	1704	1704	2204	3100
F	1584	1984	1984	2484	3380



## FLATCom® XL | die All-in-One Lösung



Aluminium

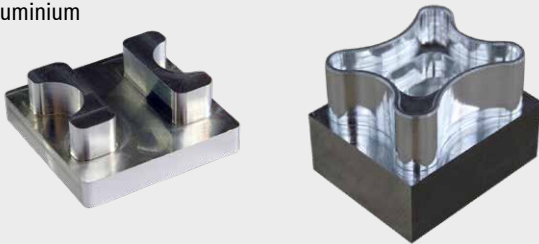

### Typische Materialien:

- Aluminium
- Messing
- Holz
- Plexiglas
- Schaum- und Fräskunststoffe
- und viele mehr

### Einsatzbereiche:

- Automobilzulieferer
- Modell- und Formenbau
- Orthopädietechnik
- Mess- und Prüfverfahren
- Dosieranwendungen

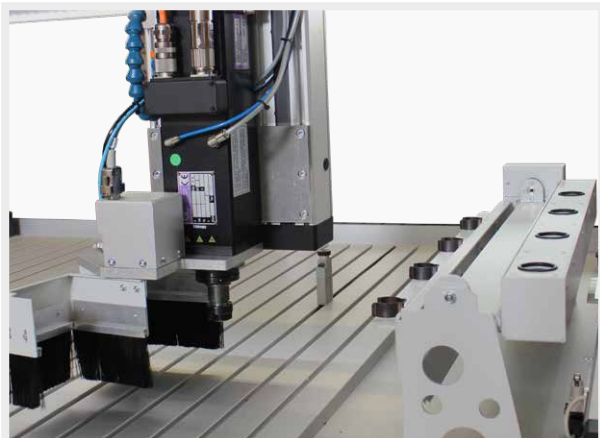

Option: Automatischer Werkzeugwechsler mit Absaugvorrichtung



ISA 2200 W | Spindelmotor mit autom. Werkzeugwechsler



FlatCom® XL 102/72 und 142/252  
im Größenvergleich



# FLATCom® L

## die Große

- große Tisch-Aufspannfläche; bis zu 5,85 m<sup>2</sup>
- große Bearbeitungsfläche; bis zu 2,5 x 1,7 m
- hoher Portaldurchlass; bis zu 470 mm
- Tisch feststehend, Portal beweglich



Abb. FlatCom® L 250  
mit Bedienpanel iOP-19



## FLATCOM® L | die Große

Die FlatCom® L eignet sich ideal zur Plattenbearbeitung für verschiedene Materialien Aluminium, Buntmetalle, Holz und Kunststoffe. Mit einem maximalen Verfahrbereich von 2500 x 1700 mm ist die FlatCom® L die größte serienmäßige isel-CNC-Maschine. Der Aufbau der Maschine ist typisch für die FlatCom-Serien. Ein bewegliches Portal, ein feststehender Tisch und Gantry-Antrieb machen die Maschine stabil und dynamisch. Die mechanische Basis bilden stabile, schwingungsarme Komponenten aus Aluminium-Stahl-Verbindungen.

Die in den Linearachsen eingesetzten, spielfreien Kugelgewindtriebe sorgen für hohe Genauigkeiten. Eine Besonderheit der FlatCom® L ist die Option einer doppelten Z-Achse, mit der eine Parallelbearbeitung möglich ist. Die FlatCom® L steht in verschiedenen Ausführungen oder Handlingssystemen aus dem Bereich isel Robotik zur Verfügung.

### Merkmale

- verschiedene Portaldurchlässe mit verlängerter Z-Achse
- leistungsfähige isel-Steuerung mit wartungsfreien Servomotoren
- als Antriebe sind zuverlässige LES-Einheiten mit Stahlkugelrollspindeln verbaut
- mühelos bedienbar durch höhenverstellbares CNC-Panel
- netzwerkfähiger Steuerungs-PC mit WINDOWS
- Schiebe-/Falttür
- Aufspannen der Werkstücke mittels T-Nutenplatte

### Optionen

- iSA-Frässpindeln und wassergekühlte HF-Frässpindeln
- Werkzeugwechselstationen rund und linear
- Kühl-Sprühvorrichtung
- Kaltluftkühlung Cool-Min
- automatische Werkzeuglängenvermessung
- Fräserbruchkontrolle
- elektronisches Handrad
- pneumatische Schiebetür
- Rotationseinheiten
- maximal 6 interpolierende Achsen + 6 Handlingachsen
- Sicherheitslichtvorhang
- geschlossene bzw. lichtdichte Haube für Laseranwendungen
- Haubenaufsatz bei erhöhtem Portaldurchlass
- Werkstück-Spannsysteme (Handhebel, Vakuumschneidemaschine, etc.)
- Absaugsysteme
- LED-Maschinenraumbelichtung
- RAL-Farbwahl
- PC-Bedienpult mit freien PCI-Steckplätzen (für die Verwendung externer PCI-Hardware)
- Schnittstellenanpassungen
- CAD/CAM-Software

### Technische Daten

FlatCom®	L150	L250
Verfahrbereiche X/Y [mm]	1500 / 1700	2500 / 1700
Z-Hub [mm] *	210 (optional 310; 410)	
Z-Durchlass [mm] *	270 (optional 370; 470)	
Tisch-Aufspannfläche BxT [mm]	1600 x 2250	2600 x 2250
Abmessungen BxTxH [mm]	2241 x 2455 x 2211	3488 x 2455 x 2211
mit Schaltschrank u. offenen Türen	2488 x 3280 x 2211	4173 x 3778 x 2211
Verfahrgeschw. X/Y/Z	max. 15 m/min.	
Antriebsmotoren	wartungsfreie EC/AC Servomotoren	
Antriebselemente X/Y/Z	Kugelgewindtriebe, spielfrei eingestellt	
Steuerung	CAN-Controller iMD mit 3 Antriebsreglern erweiterbar auf 12 Achsen (max. 6 interpolierte & 6 Handlingachsen), PC, I/O-Modul, Sicherheitskreis mit Stillstandsüberwachung, Netzteil 48 V / 1000 W	
Bedienung	Bedienpanel iOP-19 Touchscreen mit Tastatur und Touchpad	
Software	WinRemote (optional: ProNC, isy-CAM)	
Gewicht [kg]	ca. 590	ca. 690
Anschlusswerte	400V, 16A	
<b>Artikelnummer (Z-Hub: 210 mm)</b>	<b>278030 272443*</b>	<b>278031 272443*</b>

\*ohne montierte Komponenten an den Achsen.



# FLATCOM® L | Maßzeichnung [Maßangaben in mm]

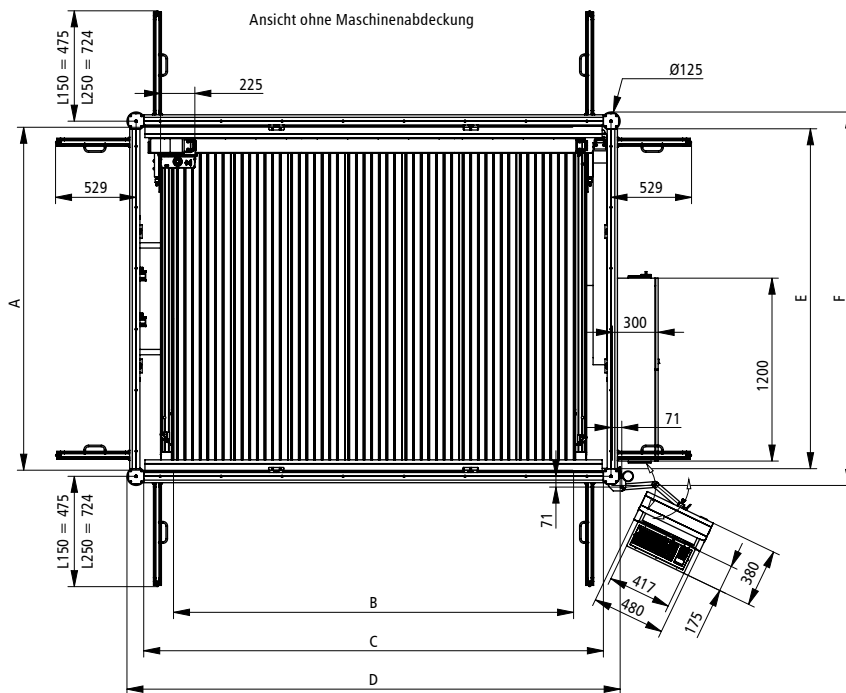
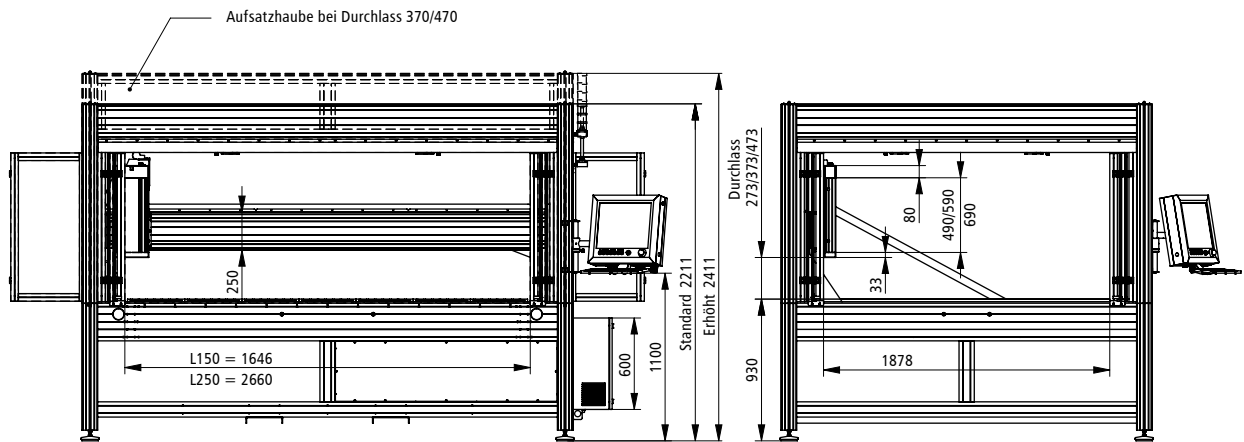

FlatCom® L	150	250
A	2250	2250
B	1625	2625
C	2016	3016
D	2216	3216
E	2230	2230
F	2430	2430



## FLATCom® L | die All-in-One Lösung

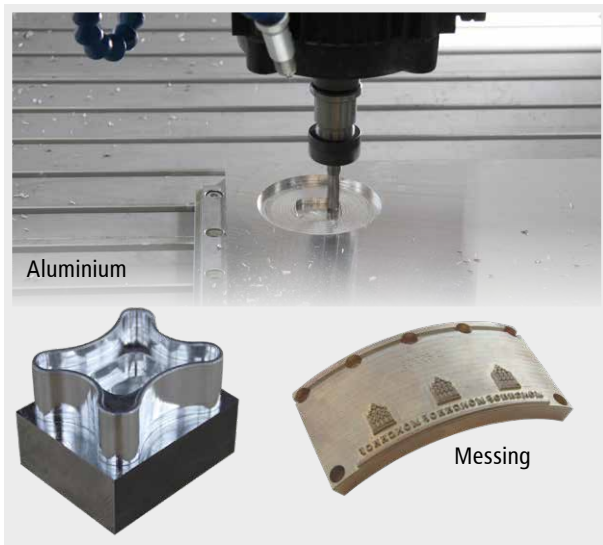

### Typische Materialien:

- Leicht- und Buntmetalle
- Schaum- und Fräskunststoffe
- Holz
- Plexiglas
- und viele mehr

### Einsatzbereiche:

- Modell- und Formenbau
- Orthopädietechnik
- Mess- und Prüfverfahren
- Dosieranwendungen



FlatCom® L150 und L250  
im Größenvergleich



# FLATCom® M

## die Vielseitige

- zum Fräsen, Dosieren, Messen und Prüfen
- unschlagbares Preis-Leistungs-Verhältnis
- Einstieg in die Gestellmaschine
- in vier Baugrößen erhältlich



Abb. FlatCom®M 40-LES  
mit optionaler Ausstattung:  
Frässpindel mit Absaugung





## FLATCom® M | die Vielseitige

Die FlatCom® M-Serie findet ihren Einsatz sowohl bei Fräsbearbeitungen als auch bei Dosieranwendungen. Alle Linearachsen laufen auf geschliffenen Stahlwellen mit Linearkugellagern. Als Antriebe kommen spielfrei eingestellte Kugelgewindetriebe zum Einsatz. Leistungsfähige bürstenlose Servomotoren in servicefreundlichen Antriebsmodulen treiben die Linearachsen an. Dank isel eigener Servosteuerung mit Bahnfunktion (Look ahead) kann für vielfältige Kundenanforderungen eine Lösung gefunden werden.

### Merkmale

- geschlossene Haube
- Portaldurchlass 250mm (optional 350mm)
- für digitale und analoge I/O Module vorbereitet
- leistungsfähige isel-Steuerung mit wartungsfreien Servomotoren
- als Antriebe sind zuverlässige LES-Einheiten mit Stahlkugelrollspindeln verbaut
- mühelos bedienbar durch höhenverstellbares CNC-Panel
- netzwerkfähiger Steuerungs-PC mit WINDOWS
- Schiebe/- Falttür
- Aufspannen der Werkstücke mittels T-Nutenplatte

### Optionen

- iSA-Frässpindeln und wassergekühlte HF-Frässpindeln
- Werkzeugwechselstationen rund und linear
- Kühl-Sprühvorrichtung
- Kaltluftkühlung Cool-Min
- automatische Werkzeuglängenvermessung
- Fräserbruchkontrolle
- elektronisches Handrad
- pneumatische Schiebetür
- Rotationseinheiten
- maximal 6 interpolierende Achsen + 6 Handlingachsen
- Sicherheitslichtvorhang
- Haubenaufsatz bei erhöhtem Portaldurchlass
- Werkstück-Spannsysteme (Handhebel, Vakuumspanntische, etc.)
- Absaugsysteme
- LED-Maschinenraumbelichtung
- RAL-Farbwahl
- PC-Bedienpult mit freien PCI-Steckplätzen (für die Verwendung externer PCI-Hardware)
- Schnittstellenanpassungen
- CAD/CAM-Software

### Technische Daten

FlatCom®	M20-LES	M30-LES	M40-LES	M50-LES
Verfahrbereiche X/Y [mm]	710 / 500	710 / 750	1210 / 750	1210 / 1250
Z-Hub [mm] *	210 (optional 310, jeweils ohne Bearbeitungseinheit)			
Z-Durchlass [mm] *	250 (optional 350, jeweils ohne Bearbeitungseinheit)			
Tisch-Aufspannfläche BxT [mm]	800 x 750	800 x 1000	1300 x 1000	1300 x 1500
Abmessungen BxTxH [mm]	1275 x 1175 x 1920	1275 x 1475 x 1920	1775 x 1475 x 1920	1775 x 1975 x 1920
mit Schaltschrank u. offenen Türen	1522 x 1583 x 1920	1522 x 2290 x 1920	2022 x 2790 x 1920	2022 x 3290 x 1920
Verfahrgeschw. X/Y/Z	max. 15 m/min.			
Antriebsmotoren	wartungsfreie EC/AC Servomotoren			
Antriebselemente X/Y/Z	Kugelgewindetriebe, spielfrei eingestellt			
Steuerung	CAN-Controller iMD mit 3 Antriebsreglern erweiterbar auf 12 Achsen (max. 6 interpolierte & 6 Handlingachsen), PC, I/O-Modul, Sicherheitskreis mit Stillstandsüberwachung, Netzteil 48 V / 1000 W			
Bedienung	Bedienpanel iOP-19 Touchscreen mit Tastatur und Maus			
Software	WinRemote (optional: ProNC, isy-CAM)			
Gewicht [kg]	ca. 590	ca. 670	ca. 770	ca. 820
Anschlusswerte	230V, 16A		400V, 16A	
<b>Artikelnummer (Z-Hub: 210 mm)</b>	<b>278000 252443*</b>	<b>278001 252443*</b>	<b>278002 252443*</b>	<b>278003 252443*</b>

\*ohne montierte Komponenten an den Achsen.



# FLATCOM® M | Maßzeichnung (Maßangaben in mm)

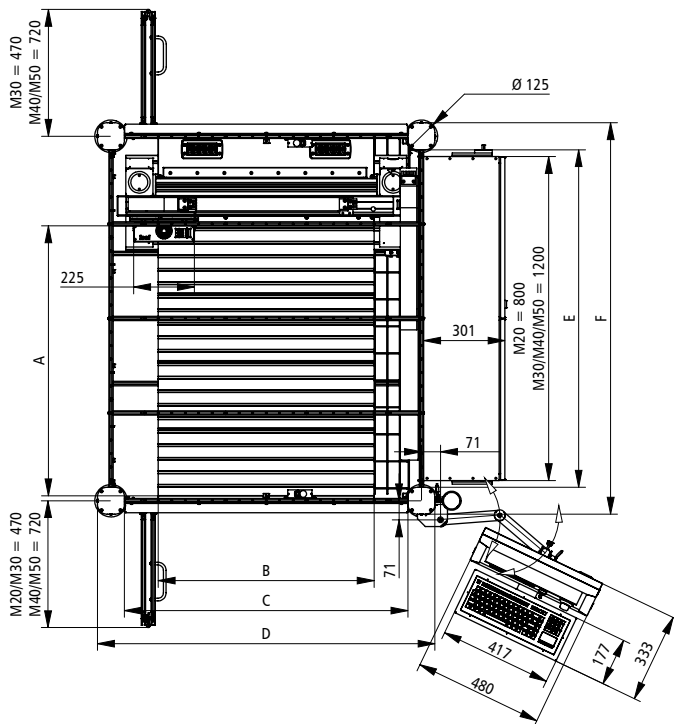
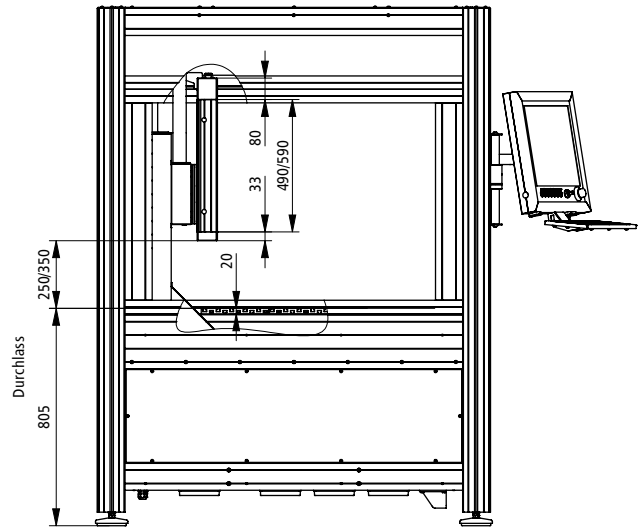
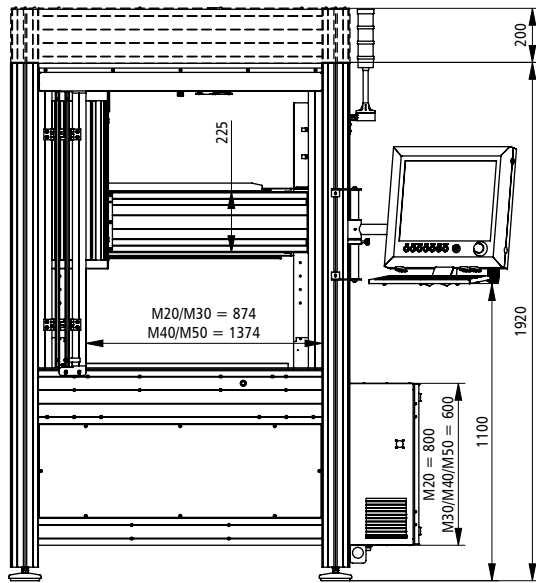

FlatCom® M	M 20-LES	M 30-LES	M 40-LES	M 50-LES
A	750 mm	1000 mm	1000 mm	1500 mm
B	800 mm	800 mm	1300 mm	1300 mm
C	1050 mm	1050 mm	1550 mm	1550 mm
D	1250 mm	1250 mm	1750 mm	1750 mm
E	950 mm	1250 mm	1250 mm	1750 mm
F	1150 mm	1450 mm	1450 mm	1950 mm



## FLATCOM® M | Vielfalt auf geringem Raum



### Typische Materialien:

- Leicht- und Buntmetalle
- Schaum- und Fräskunststoffe
- Holz
- Plexiglas
- und viele mehr

### Einsatzbereiche:

- Modell- und Formenbau
- Werbetechnik
- Plattenbearbeitung
- Orthopädietechnik
- Dosieranwendungen
- Mess- und Prüfverfahren

Ab der Maschinengröße Flatcom M40 ist rückseitig eine zusätzlich abgesicherte Maschinentür hinten als Standard montiert.



Option: Absaugvorrichtung mit Absaugkopf

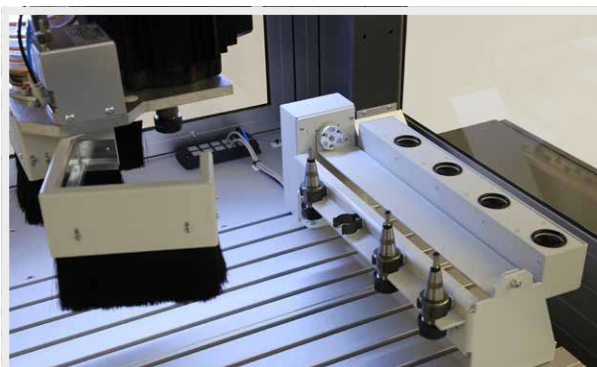

Option: Werkzeugwechsler

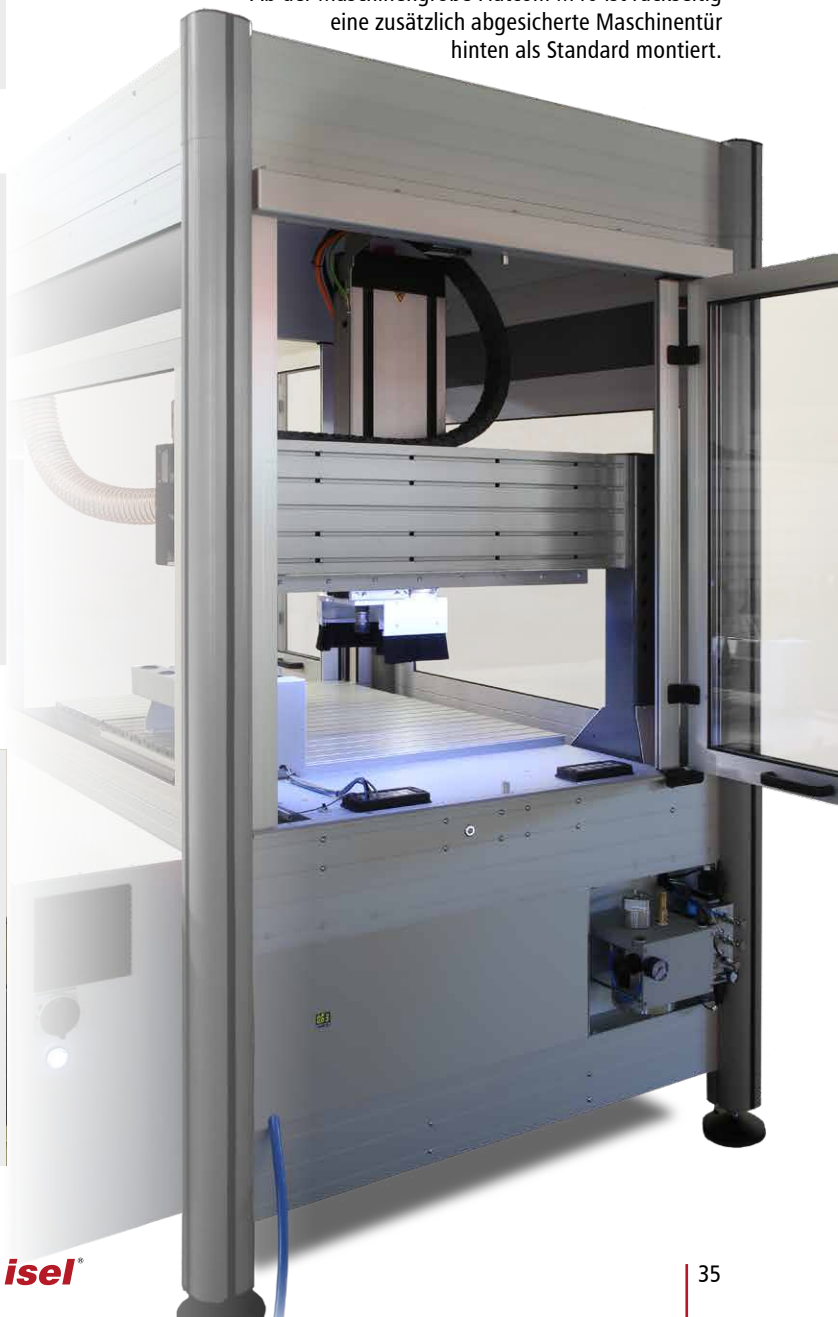



# OverHead®

## das Raumwunder

- optimale Platzausnutzung, freie Bearbeitungsfläche
- bestmöglicher Späneschutz durch obenliegende Achsen
- besonders für hohe und sperrige Bauteile geeignet
- in fünf Baugrößen erhältlich



Abb. OverHead® M20  
mit Bedienpanel iOP-19



## OverHead® | das Raumwunder

Haben Sie eingeschränkte Platzverhältnisse und benötigen trotzdem maximalen Verfahrweg? Dann haben wir die Lösung für Sie. Unsere Overhead Maschinenserien haben bei kompakten Stellflächen maximale Verfahrswege. Alle Antriebe befinden sich im oberen Bereich der Maschine. So haben Sie den Maschinentisch komplett frei für Ihre individuellen Anwendungen.

### Merkmale

- komplett freie Tisch-Aufspannfläche
- leistungsfähige isel-Steuerung mit wartungsfreien Servomotoren
- als Antriebe sind zuverlässige LES-Einheiten mit Stahlkugelrollspindeln verbaut
- mühelos bedienbar durch höhenverstellbares CNC-Panel
- netzwerkfähiger Steuerungs-PC mit WINDOWS
- Parallelschiebetür
- Aufspannen der Werkstücke mittels T-Nutenplatte
- variierbare Portaldurchlässe, je nach Kundenanwendung

### Optionen

- iSA-Frässpindeln und wassergekühlte HF-Frässpindeln
- Werkzeugwechselstationen rund und linear
- Kühl-Sprühvorrichtung
- Kaltluftkühlung Cool-Min
- automatische Werkzeuglängenvermessung
- Fräserbruchkontrolle
- elektronisches Handrad
- pneumatische Schiebetür
- Rotationseinheiten
- maximal 6 interpolierende Achsen + 6 Handlingachsen
- Sicherheitslichtvorhang
- geschlossene bzw. lichtdichte Haube für Laseranwendungen
- Haubenaufsatz bei erhöhtem Portaldurchlass
- Werkstück-Spannsysteme (Handhebel, Vakuumschranke, etc.)
- Absaugsysteme
- seitliche Beladung zur Einbindung in Fertigungsstraßen
- LED-Maschinenraumbelichtung
- RAL-Farbwahl
- PC-Bedienpult mit freien PCI-Steckplätzen (für die Verwendung externer PCI-Hardware)
- Schnittstellenanpassungen
- CAD/CAM-Software

### Technische Daten

OverHead®	M20	M30	M40	M50	M60
Verfahrbereiche X/Y [mm]	710 / 610	710 / 910	1210 / 910	1210 / 1410	1510 x 1710
Z-Hub [mm] *	310 (optional 410; 510)				
Z-Durchlass [mm] *	340/390 (optional 440/490; 540/590)				
Tisch-Aufspannfläche BxT [mm]	1100 x 1000	1100 x 1300	1600 x 1300	1600 x 1800	1750 x 2000
Abmessungen BxTxH [mm]	1445 x 1245 x 2219	1445 x 1545 x 2219	1945 x 1545 x 2219	1945 x 2045 x 2219	2290 x 2445 x 2224
mit Schaltschrank u. offener Tür	1728 x 1245 x 2472	1691 x 1545 x 2472	2192 x 1545 x 2472	2228 x 2045 x 2472	3153 x 3267 x 2424
Verfahrgeschwindigkeit X/Y/Z	15 m/min.				
Antriebsmotoren	wartungsfreie EC/AC Servomotoren				
Antriebselemente X/Y/Z	Kugelgewindetriebe 16 x 10 / 16 x 10 / 16 x 5 mm, spielfrei eingestellt				
Steuerung	CAN-Controller iMD mit 4 Antriebsreglern, erweiterbar auf 12 Achsen (max. 6 interpolierte und 6 Handlingachsen), PC, I/O-Modul, Sicherheitskreis mit Stillstandsüberwachung, Netzteil 48 V / 1000 W				
Bedienung	Bedienpanel iOP-19 Touchscreen mit Tastatur und Touchpad				
Software	WinRemote (optional: ProNC, isy-CAM)				
Gewicht [kg]	ca. 690	ca. 710	ca. 750	ca. 910	ca. 1150
Anschlusswerte	400 V / 16 A				
<b>Artikelnummer</b>	<b>278020 343443*</b>	<b>278021 343443*</b>	<b>278022 343443*</b>	<b>278023 343443*</b>	<b>278024 343443*</b>

\*ohne montierte Komponenten an den Achsen.



# OverHead® | Maßzeichnung [Maßangaben in mm]

Standard Durchlass

erhöhter Durchlass

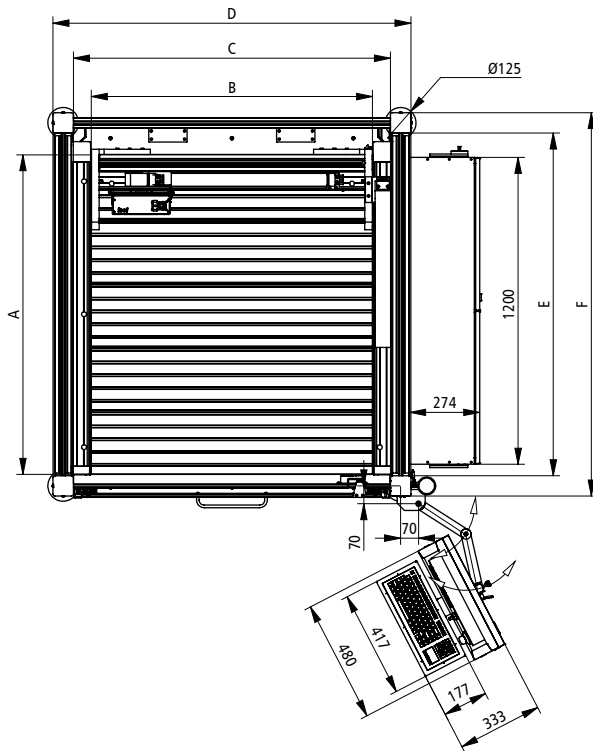
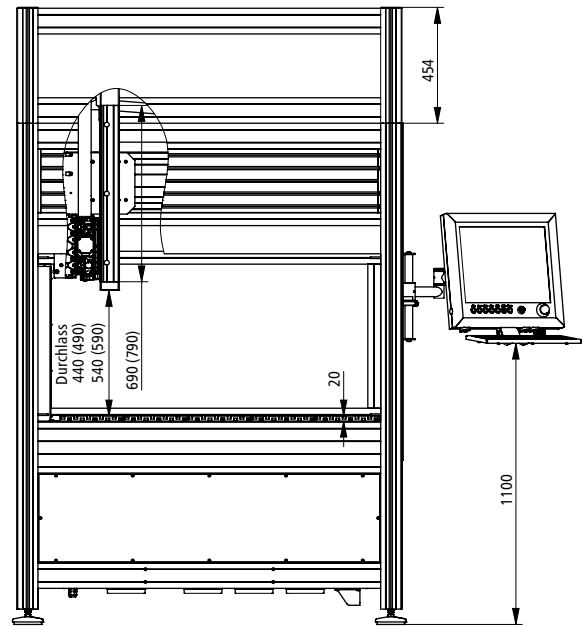
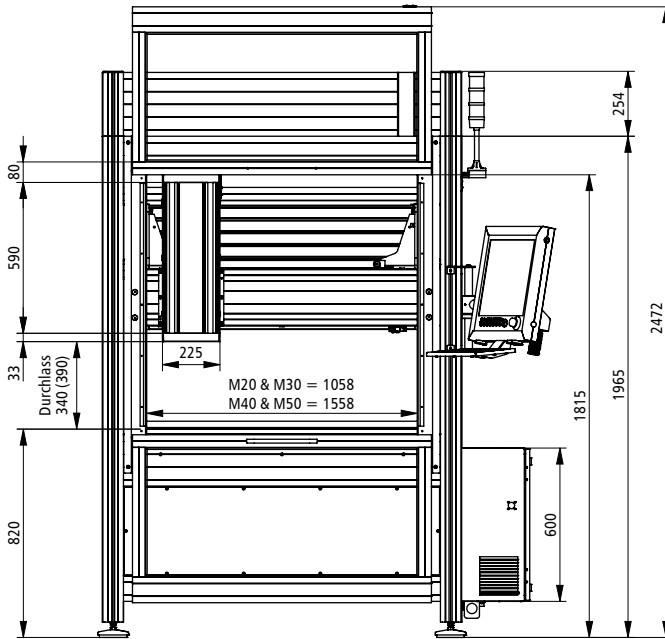

OverHead®	M20	M30	M40	M50	M60*
A	1000	1250	1250	1750	2000
B	1100	1100	1600	1600	1750
C	1240	1240	1740	1740	2150
D	1400	1400	1900	1900	2400
E	1040	1340	1340	1840	1995
F	1200	1500	1500	2000	2245

\*Maßzeichnung M60 auf Anfrage.



## OVERHEAD® | mehr als nur ein System

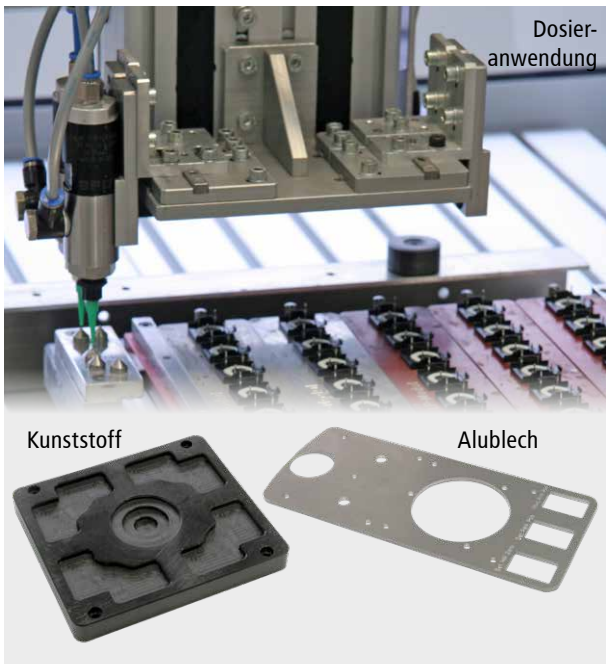

### Typische Materialien:

- Leicht- und Buntmetalle
- Schaum- und Fräskunststoffe
- Keramik
- Plexiglas
- und viele mehr

### Einsatzbereiche:

- Kleben und Dosieren
- Laseranwendungen
- Schweißen
- Handling



Option: seitliche Bestückung zur Integration in Fertigungsstraßen

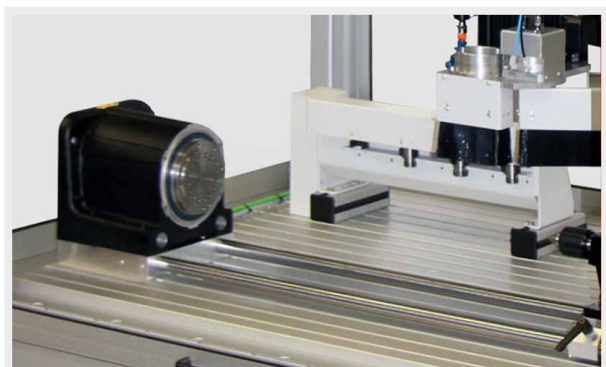

Option: Rotationseinheit, RDH-Serie, als 4. Achse integrierbar





# **EUROMOD<sup>®</sup>**

## die Kompakte

- hohe Stabilität in der X-Achse
- große Durchlasshöhe
- bewegliche Y-Achse, optimaler Materialwechsel
- in drei Baugrößen erhältlich



EuroMod<sup>®</sup>MP30 mit VakuFit – L  
Vakuumschneistisch (optional erhältlich)





## EuroMod® | die Kompakte

Die CNC-Fräsmaschine EuroMod ist ein anschlussfertiges CNC-System mit hohem Bedienkomfort für eine Vielzahl von Aufgaben und Anwendungen. Mechanische Basis bilden stabile, schwingungsarme Komponenten aus Aluminium-Stahl-Verbindungen. Die in den Linearachsen eingesetzten, spielfreien Kugelgewindtriebe sorgen für hohe Genauigkeiten. Bei der Entwicklung der EuroMod CNC-Fräsmaschine wurde besonderer Wert auf einen geringen Platzbedarf gelegt.

Die eingesetzten wartungsfreien Servomotoren sind optimal auf Mechanik, Leistungselektronik und Steuerung abgestimmt. Für die EuroMod steht eine Reihe von leistungsstarken Frässpindeln aus unserem Sortiment bereit. Die Frässpindeln finden Ihren Einsatz bei standardmäßigen 3-Achs-Anwendungen, aber auch 3+2-Achsbearbeitung mit einer Dreh-Schwenkeinheit ist für die EuroMod kein Problem.

### Merkmale

- leistungsfähige isel-Steuerung mit wartungsfreien Servomotoren
- als Antriebe sind zuverlässige LES-Einheiten mit Stahlkugelrollspindeln verbaut
- mühelos bedienbar durch höhenverstellbares CNC-Panel
- netzwerkfähiger Steuerungs-PC mit WINDOWS
- Parallelschiebetür
- Aufspannen der Werkstücke mittels T-Nutenplatte

### Optionen

- iSA-Frässpindeln und wassergekühlte HF-Frässpindeln
- Werkzeugwechselstationen rund und linear
- Kühl-Sprühvorrichtung
- Kaltluftkühlung Cool-Min
- automatische Werkzeuglängenvermessung
- Fräserbruchkontrolle
- elektronisches Handrad
- pneumatische Schiebetür
- Rotationseinheiten
- Sicherheitslichtvorhang
- geschlossene bzw. lichtdichte Haube für Laseranwendungen
- Haubenaufsatz bei erhöhtem Portaldurchlass
- Werkstück-Spannsysteme (Handhebel, Vakuumspanntische, etc.)
- Absaugsysteme
- LED-Maschinenraumbelichtung
- RAL-Farbwahl
- PC-Bedienpult mit freien PCI-Steckplätzen (für die Verwendung externer PCI-Hardware)
- Schnittstellenanpassungen
- CAD/CAM-Software

### Technische Daten

EuroMod®	MP30	MP45	MP65
Verfahrbereiche X/Y [mm]	610 / 300	610 / 470	910 / 650
Z-Hub [mm] *		300	
Z-Durchlass [mm] *		365	
Tisch-Aufspannfläche BxT [mm]	900 x 350	900 x 500	1200 x 700
Abmessungen BxTxH [mm]	1205 x 845 x 2123	1205 x 1155 x 2123	1525 x 1555 x 2123
mit Schaltschrank u. offener Tür	1488 x 845 x 2418	1452 x 1155 x 2418	1772 x 1555 x 2418
Verfahrgeschw. X/Y/Z		max. 15 m/min.	
Antriebsmotoren	wartungsfreie EC/AC Servomotoren		
Antriebselemente X/Y/Z	Kugelgewindtriebe, spielfrei eingestellt		
Steuerung	CAN-Controller iMD mit 3 bzw. 4 Antriebsreglern erweiterbar auf 12 Achsen (max. 6 interpolierte & 6 Handlingachsen), PC, I/O-Modul, Sicherheitskreis mit Stillstandsüberwachung, Netzteil 48 V / 1000 W		
Bedienung	Bedienpanel iOP-19 Touchscreen mit Tastatur und Maus		
Software	WinRemote (optional: ProNC, isy-CAM)		
Gewicht [kg]	ca. 500	ca. 550	ca. 650
Anschlusswerte	230V, 16A		
<b>Artikelnummer</b>	<b>278010 363443*</b>	<b>278011 363443*</b>	<b>278012 363443*</b>

\*ohne montierte Komponenten an den Achsen.



**EuroMod®** | Maßzeichnung (Maßangaben in mm)

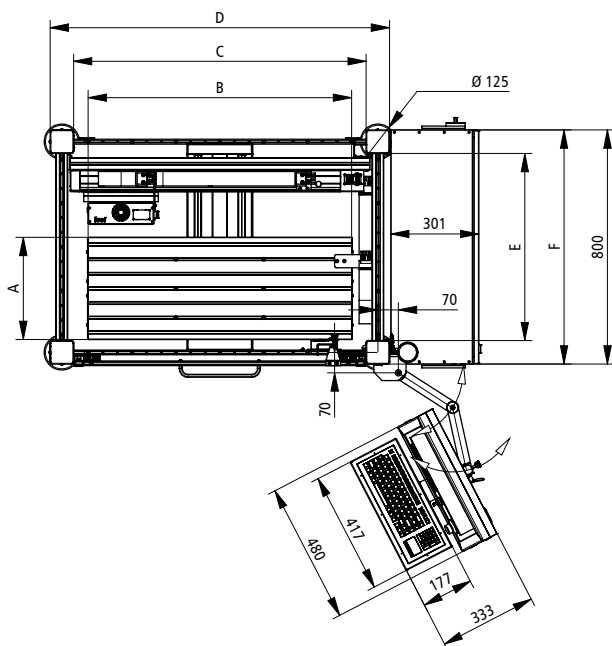
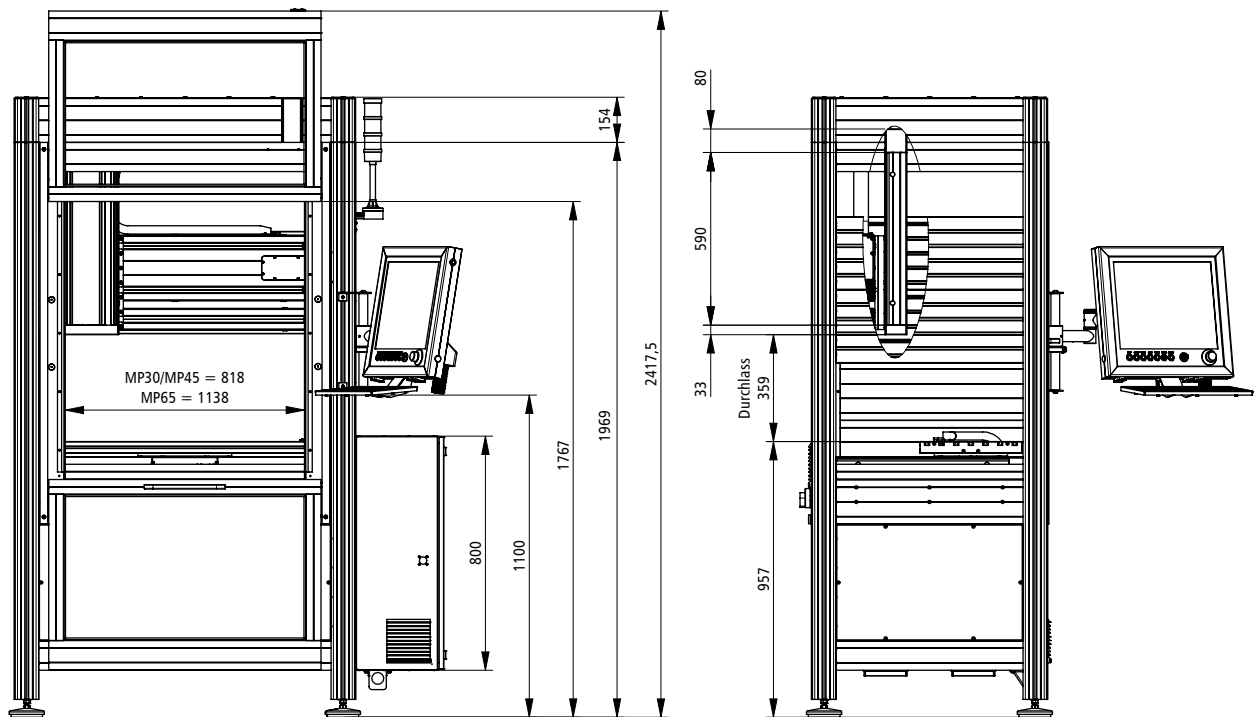

EuroMod	MP 30	MP 45	MP 65
A	350 mm	500 mm	700 mm
B	900 mm	900 mm	1200 mm
C	1000 mm	1000 mm	1320 mm
D	1160 mm	1160 mm	1480 mm
E	640 mm	950 mm	1350 mm
F	800 mm	1110 mm	1510 mm



## EuroMod® | für Sie im Einsatz

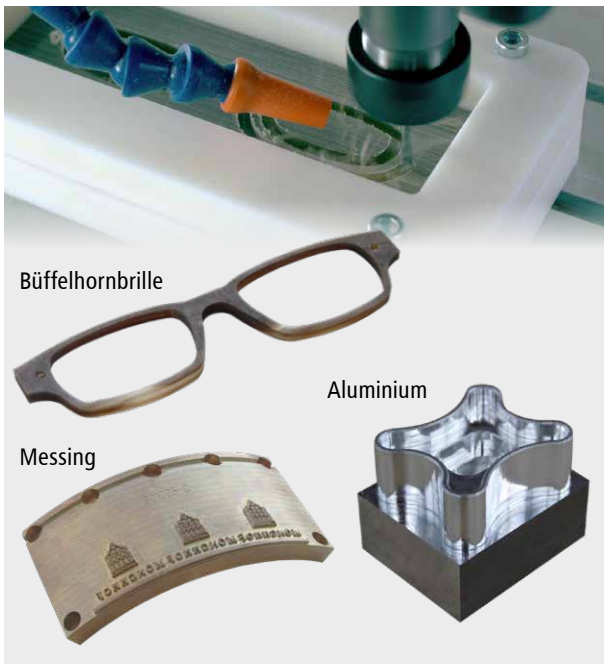

Büffelhornbrille

Aluminium

Messing

### Typische Materialien:

- Leicht- und Buntmetalle
- Schaum- und Fräskunststoffe
- Holz
- Plexiglas
- und viele mehr

### Einsatzbereiche:

- Modell- und Formenbau
- Orthopädietechnik
- Mess- und Prüfverfahren
- Rapid-Prototyping



Zwei LES-Einheiten sorgen für Stabilität in der X-Achse



Option: Vakuumspanntisch für vibrationsfreies Spannen



EuroMod®MP65  
mit iSA 1500 Frässpindel  
(optional erhältlich)



## Die kompakten CNC-Maschinen



### **iCV 4030EC**

#### Die Kompakte

- netzanschlussfertige CNC-Maschine
- geräuscharm durch wartungsfreie Servomotoren
- Anschluss einer vierten Achse möglich
- ergonomisch schlankes Design

„iCV 4030EC“ auf Seite 46



### **iCP 4030**

#### Die Basis – Optimierung in dritter Generation

- 4-Achs Schrittmotorsteuerung
- über 20.000 verkaufte Systeme
- optimierte Z-Achse und erhöhter Durchlass
- bestens geeignet für Berufsschulen u. Ausbildung

„iCP 4030“ auf Seite 50



### **iCP 4030P**

#### Die Basis – mit Bahnsteuerung

- 4-Achs Schrittmotorsteuerung
- über 20.000 verkaufte Systeme
- optimierte Z-Achse und erhöhter Durchlass
- bestens geeignet für Berufsschulen u. Ausbildung

„iCP 4030P“ auf Seite 54



## **iBL 4525**

### Die Lasermarkieranlage

- kleiner platzsparender ergonomischer Laser
- Schreibgeschwindigkeit bis 8m/s
- elektrisch höhenverstellbare Z-Achse
- wirtschaftliche geringe Energiekosten
- entspricht den hohen EU Sicherheitsrichtlinien
- leicht bedienbare Markiersoftware

„iBL 4525“ auf Seite 58



## **FB<sub>2</sub>**

### Die Universelle

- modulares isel-Baukastensystem
- universelle Anwendungs- u. Einsatzbereiche
- einfache Handhabung
- optimal für den Labor-, Modellbau- und Werkstattbereich geeignet

„Flachbetтанlage FB2“ auf Seite 62



# iCV4030EC

## die Kompakte

- netzanschlussfertige CNC-Maschine
- geräuscharm durch wartungsfreie Servomotoren
- Anschluss einer vierten Achse möglich
- ergonomisch schlankes Design





## iCV4030EC | die Kompakte

Die iCV 4030EC ist eine kompakte Tischmaschine in bewährter, optimierter Chassisbauweise. Optional ist ein praktischer Unterbautisch mit Monitor und integrierter Tastatur erhältlich. Die CNC-Maschine ist modular aufgebaut; sämtliche Steuerungskomponenten, darunter die isel-CNC-Steuerung und der Steuerrechner sind rückseitig eingebaut und im Servicefall leicht zugänglich.

Alle in der Maschine montierten Linearachsen stammen aus dem isel-Programm; sie laufen mit Linearkugellagern auf geschliffenen Präzisionsstahlwellen. Als Antriebe kommen spielfrei eingestellte Kugelgewindetriebe mit verschiedenen Spindelsteigungen zum Einsatz. Der Maschinentisch aus plangefrästen T-Nutenprofilen bietet vielfältige Aufspannmöglichkeiten für individuelle Werkstückaufnahmen und Spannvorrichtungen.

Die iCV 4030EC eignet sich für zahlreiche Anwendungsgebiete und Branchen; sie wird erfahrungsgemäß bevorzugt für die spanende Bearbeitung eingesetzt. Umfangreiches Zubehör abgestimmt auf Ihre Applikation rundet das Programm ab.

### Merkmale

- leistungsfähige isel-Steuerung mit wartungsfreien Servomotoren
- als Antriebe sind zuverlässige Lineareinheiten mit Stahlkugelrollspindeln verbaut
- mühelos bedienbar durch höhenverstellbares Display
- netzwerkfähiger Steuerungs-PC mit WINDOWS
- bedienerfreundliche Soft-Lift Haube
- Aufspannen der Werkstücke mittels T-Nutenplatte

### Besonderheiten

- geringer Platzbedarf zur Aufstellung

### Optionen

- Frässpindel 500W – 1200W
- lineare Werkzeugwechselstation
- Werkzeugkühlung als Kühl-Sprüh- o. Luftausführung (CoolMin)
- Längenmesstaster
- Vakuumsanntisch
- Wartungseinheit mit Ventilinsel
- Unterbautisch mit schwenkbarem Bildschirm und integrierter Tastatur
- Unterbautisch dient zur Installation von Vakuumpumpe, Kühlgerät und weiterer Peripheriegeräte
- automatische Haubenöffnung
- Sicherheitslichtvorhang

### Technische Daten

#### iCV 4030EC

Verfahrbereiche* X/Y/Z [mm]	400 / 300 / 140
Tisch-Aufspannfläche BxT [mm]	700 x 375
Durchlass* [mm]	200
Abmessungen BxTxH [mm]	769 x 836 x 901
Verfahrgeschw. X/Y/Z	max. 12 m/min.
Antriebsmotoren	Servomotoren
Antriebselemente X/Y/Z	Kugelgewindetriebe 16x10 / 16x10 / 16x5 mm, spielfrei eingestellt (optional 16x4 mm in X/Y/Z)
Führungen	Lineareinheiten mit Präzisions-Stahlwellen und Kugelumlauf-Schlitten, spielfrei eingestellt
Steuerung	CAN-Controller mit 3 Antriebsreglern (erweiterbar auf 4), integrierter Steuerrechner, I/O-Modul, Sicherheitskreis mit Stillstandsüberwachung, Netzteil 48 V / 1000 W
Bedienung	Funktionstasten und NotAus
Software	WinRemote (optional: ProNC, isy-CAM)
Gewicht* [kg]	ca. 210 (zzgl. ca. 110 kg Unterbautisch)
Anschlusswerte	230V, 16A
<b>Artikelnummer</b>	<b>280261 0001*</b>

\*ohne montierte Komponenten an den Achsen.



**iCV4030EC** | Maßzeichnung (Maßangaben in mm)

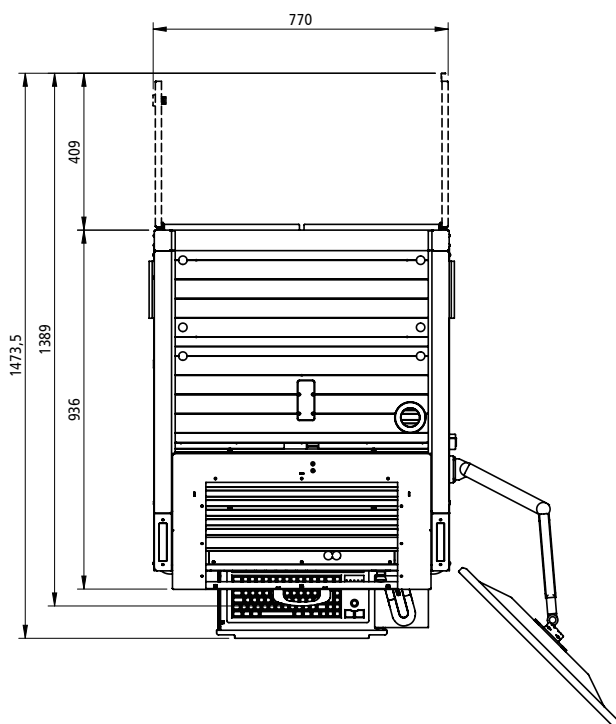
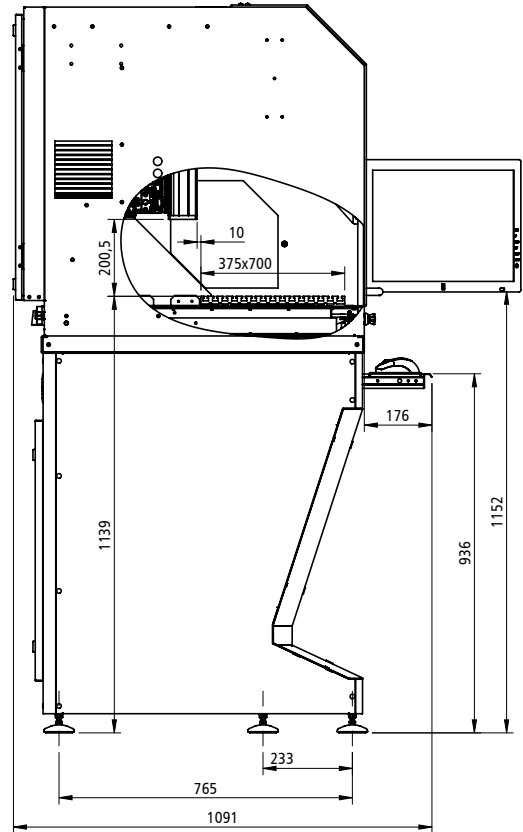
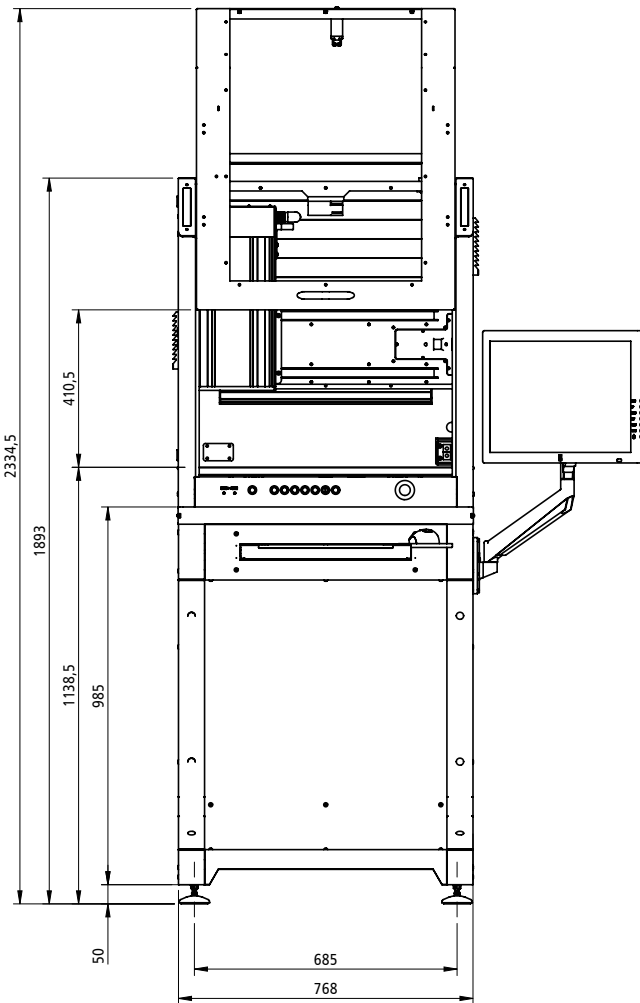





## iCV4030EC | vielfältig – ausbaufähig – funktional



Schaumstoffe

Kunststoffe

### Typische Materialien:

- Leicht- und Buntmetalle
- Schaum- und Fräskunststoffe
- Holz
- Plexiglas
- und viele mehr

### Einsatzbereiche:

- Modell- und Formenbau
- Orthopädietechnik
- Mess- und Prüfverfahren
- Rapid-Prototyping



Option: Vakuumspanntisch und Linearwechsler



Abbildung zeigt  
optionale Tastatur

ausziehbares Tastaturfach mit ausklappbarer Mausablage



### Unterbauschicht für iCV 4030EC

- ergonomisches Design
- rückseitiger Stauraum
- optional: Monitor und Monitorhalterung



# iCP4030

die Basis – Optimierung in dritter Generation

- 3-Achs Schrittmotorsteuerung
- über 20.000 verkaufte Systeme
- optimierte Z-Achse und erhöhter Durchlass
- bestens geeignet für Berufsschulen u. Ausbildung





## iCP4030 | die Basis

Die CNC-Maschine iCP 4030 ist als Tischmaschine in dritter Generation durch das überarbeitete Chassis servicefreundlicher geworden. Für eine Steuerung von vier Achsen ist die CNC-Maschine vorbereitet.

Beste Voraussetzungen bietet die iCP 4030 zur Bearbeitung von Kunststoff, Holz sowie Platinen-Werkstoffen und ist daher ideal für Berufsschulen, Ausbildungsbetriebe, Kleinserienproduktion und fabLabs geeignet.

### Merkmale

- leistungsfähige isel-Steuerung mit Schrittmotortechnik
- als Antriebe sind zuverlässige LES-Einheiten mit Stahlkugelrollspindeln verbaut
- netzwerkfähiger Steuerungs-PC mit WINDOWS
- bedienerfreundliche Soft-Lift Haube
- Aufspannen der Werkstücke mittels T-Nutenplatte

### Besonderheiten

- geringer Platzbedarf zur Aufstellung

### Optionen

- Frässpindel 500W – 1200W
- Werkzeugkühlung als Kühl-Sprüh- o. Luftausführung (CoolMin)
- Längenmesstaster
- Werkzeugbruchkontrolle
- Vakuumspanntisch
- Wartungseinheit mit Ventilinsel
- Unterbautisch mit schwenkbarem Bildschirm und integrierter Tastatur
- Unterbautisch dient zur Installation von Vakuumpumpe, Kühlgerät und weiterer Peripheriegeräte
- lichtdichtes Schutzglas für Laseranwendungen

## Technische Daten

### iCP 4030

Verfahrbereiche* X/Y/Z [mm]	400 / 300 / 140
Tisch-Aufspannfläche BxT [mm]	700 x 375
Durchlass* [mm]	200
Abmessungen BxTxH [mm]	769 x 836 x 901
Verfahrgeschw. X/Y/Z [mm/s]	max. 6 m/min. (für KG-Trieb 16x10) max. 3,6 m/min. (für KG-Trieb 16x4)
Antriebsmotoren	Schrittmotoren
Antriebselemente X/Y/Z	Kugelgewindetriebe 16x10 / 16x10 / 16x10 mm, spielfrei eingestellt (optional 16x4 mm in X/Y/Z)
Führungen	Lineareinheiten mit Präzisions-Stahlwellen und Kugelumlauf-Schlitten, spielfrei eingestellt
Steuerung	Step-Controller iMC-P mit 4 Endstufen 48V/4,2A, integrierter Steuerrechner und Netzteil 500 W mit Prozessorplatine
Bedienung	Funktionstasten und NotAus
Software	WinRemote (optional: ProNC, isy 2.8), kompatibel mit Windows® 10
Gewicht* [kg]	ca. 190 (zzgl. ca. 110 kg Unterbautisch)
Anschlusswerte	230V, 16A
Lieferumfang	Mechanik-Zubehör (u.a. Handhebel-Spannvorrichtung, Anschlagsschienen, Dreikant-, Einmaul-, Haken-, Inbusschlüssel, eine 6-fach Tisch-Steckdose, Verbindungsleitung, Netzzuleitung)
<b>Artikelnummer</b>	<b>280270 0001*</b>

\*ohne montierte Komponenten an den Achsen.



**iCP4030** | Maßzeichnung (Maßangaben in mm)

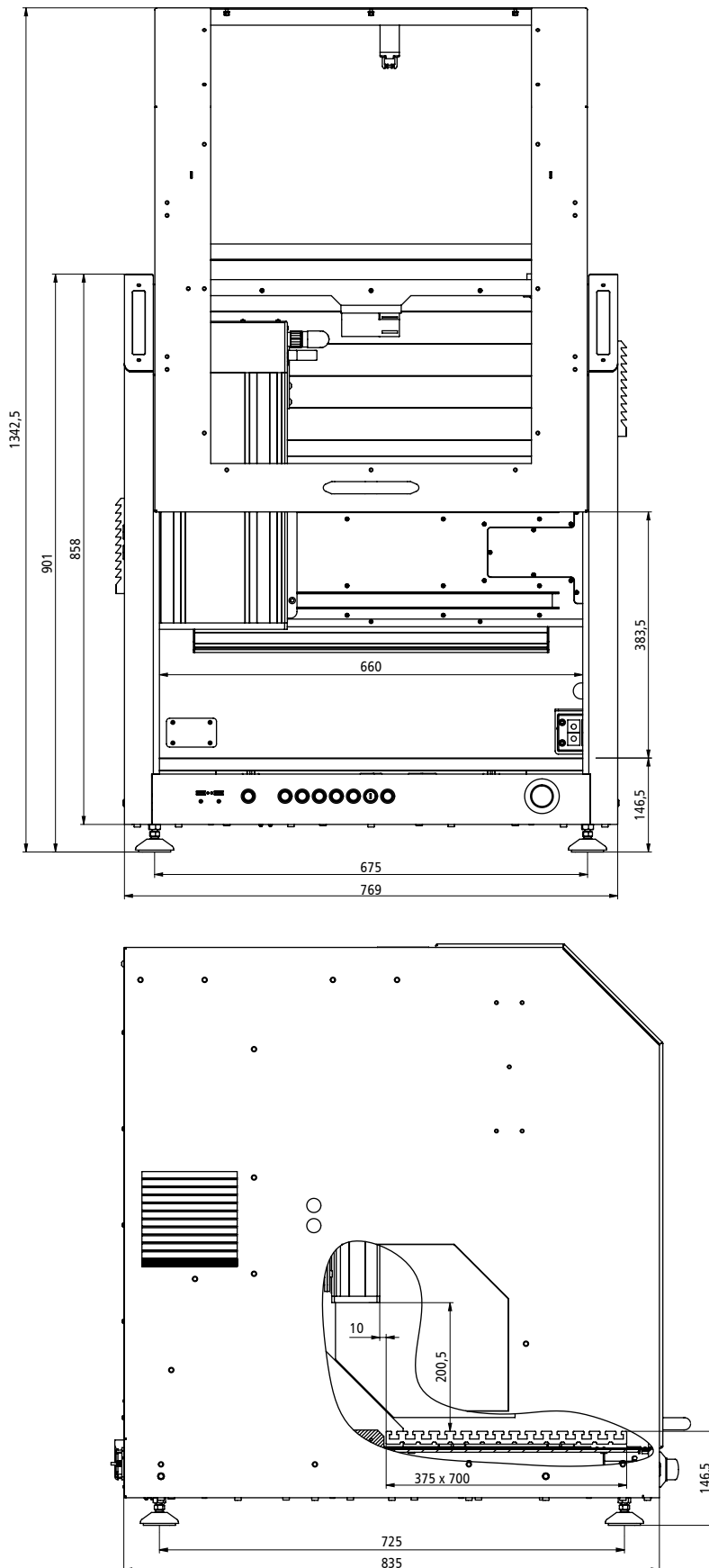



## iCP4030 | die Basis

Messergriffe



Fräskunststoff



### Typische Materialien:

- Schaum- und Fräskunststoffe
- Holz, Kork, Wachs
- Plexiglas
- Leiterplatten
- und viele mehr

### Einsatzbereiche:

- Schule und Ausbildung
- Prototypen und Modellbau
- Kleinserienfertigung
- Prüfmittelbau



iCP 4030 mit geöffneter Haube und Dreheinheit als 4. Achse



Abbildung zeigt optionale Tastatur

ausziehbares Tastaturfach mit ausklappbarer Mausablage



### Unterbautisch für iCP 4030

- ergonomisches Design
- rückseitiger Stauraum
- optional: Monitor und Monitorhalterung



# iCP4030P

die Basis – mit Bahnsteuerung

- 3-Achs-Schrittmotorsteuerung mit Bahnbetrieb
- über 20.000 verkaufte Systeme
- optimierte Z-Achse und erhöhter Durchlass
- bestens geeignet für Berufsschulen u. Ausbildung





## iCP4030P | die Basis mit Bahnsteuerung

Die CNC-Maschine iCP 4030P stellt eine Weiterentwicklung der ICP 4030 dar, bei der sämtliche Achsen simultan bewegt werden. Diese Funktionsweise ermöglicht es, das Werkzeug mit einer vordefinierten Geschwindigkeit entlang einer programmierten Route zu führen, was zu optimierten Fräsergebnissen führt.

Die iCP 4030P eignet sich hervorragend für die Bearbeitung von Materialien wie Kunststoff, Holz sowie Platinen-Werkstoffen und ist daher besonders für den Einsatz in Berufsschulen, Ausbildungseinrichtungen, Kleinserienproduktionen und fabLabs prädestiniert.

### Merkmale

- leistungsfähige 3-Achs-Steuerung mit Bahnbetrieb
- als Antriebe sind zuverlässige LES-Einheiten mit Stahlkugelrollspindeln verbaut
- netzwerkfähiger Steuerungs-PC mit WINDOWS
- bedienerfreundliche Soft-Lift Haube
- Aufspannen der Werkstücke mittels T-Nutenplatte

### Besonderheiten

- geringer Platzbedarf zur Aufstellung

### Optionen

- Frässpindel iFM 1000ER und iFM 1000WS
- Werkzeugkühlung als Kühl-Sprüh- o. Luftausführung (CoolMin)
- Längenmesstaster
- Absaugvorrichtung
- Schnellspannsystem
- Spannzangen
- Werkzeugbruchkontrolle
- Vakuumsanntisch
- Wartungseinheit mit Ventilinsel
- Unterbautisch mit schwenkbarem Bildschirm und integrierter Tastatur
- Unterbautisch dient zur Installation von Vakuumpumpe, Kühlgerät und weiterer Peripheriegeräte
- lichtdichtes Schutzglas für Laseranwendungen

### Technische Daten

#### iCP 4030P

Verfahrbereiche* X/Y/Z [mm]	400 / 300 / 140
Tisch-Aufspannfläche BxT [mm]	700 x 375
Durchlass* [mm]	200
Abmessungen BxTxH [mm]	769 x 836 x 901
Verfahrgeschw. X/Y/Z [mm/s]	max. 6 m/min. (für KG-Trieb 16x10) max. 3,6 m/min. (für KG-Trieb 16x4)
Antriebsmotoren	Schrittmotoren
Antriebselemente X/Y/Z	Kugelgewindetriebe 16x10 / 16x10 / 16x10 mm, spielfrei eingestellt (optional 16x4 mm in X/Y/Z)
Führungen	Lineareinheiten mit Präzisions-Stahlwellen und Kugelumlauf-Schlitten, spielfrei eingestellt
Steuerung	EdingCNC mit 3 Endstufen 48V/4,2A, integrierter Steuerrechner und Netzteil 500 W mit Prozessorplatine
Bedienung	Funktionstasten und NotAus
Software	EdingCNC-Software, kompatibel mit Windows®
Gewicht* [kg]	ca. 190 (zzgl. ca. 110 kg Unterbautisch)
Anschlusswerte	230V, 16A
Lieferumfang	Mechanik-Zubehör (u.a. Handhebel-Spannvorrichtung, Anschlagsschienen, Dreikant-, Einmaul-, Haken-, Inbusschlüssel, eine 6-fach Tisch-Steckdose, Verbindungsleitung, Netzzuleitung)
<b>Artikelnummer</b>	<b>280270 0001*</b>

\*ohne montierte Komponenten an den Achsen.



**iCP4030P** | Maßzeichnung [Maßangaben in mm]

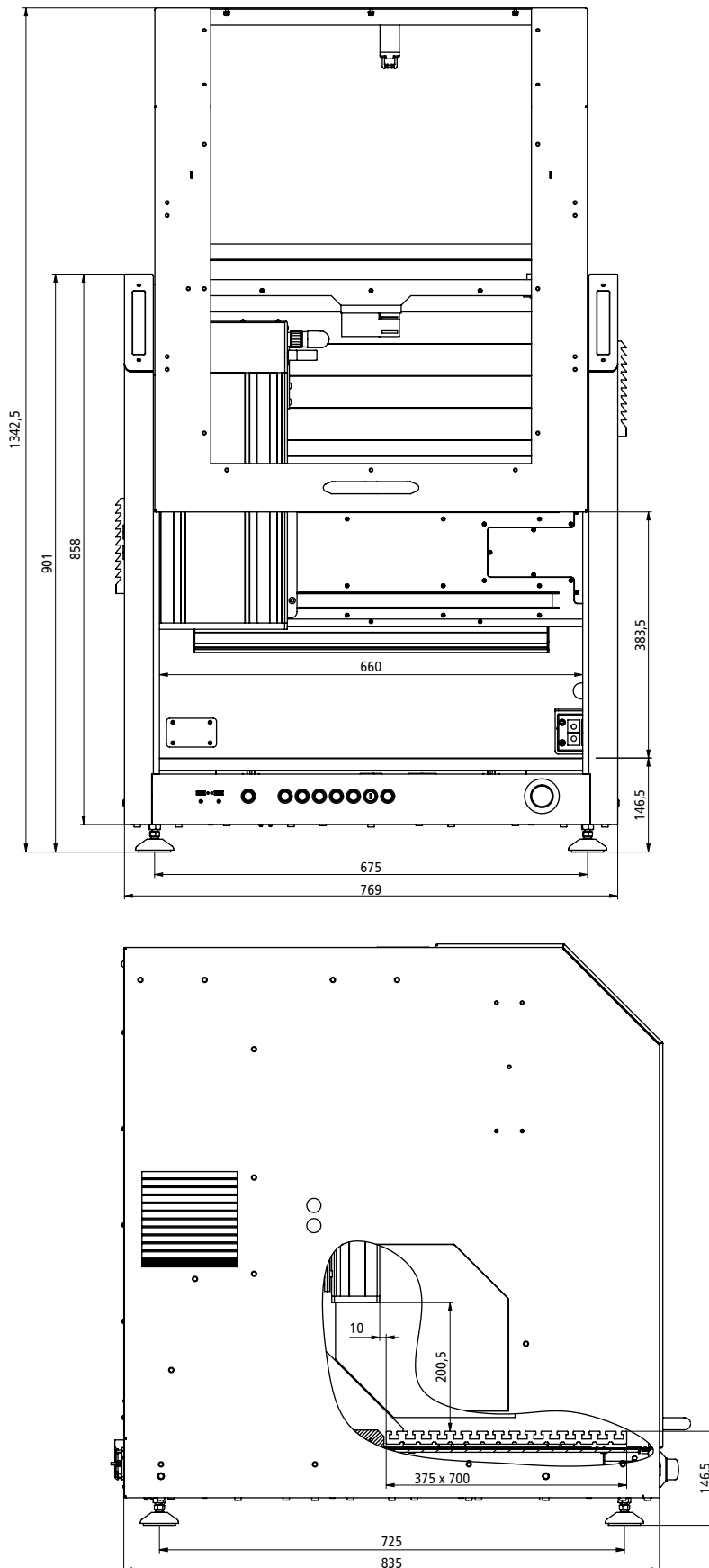





## iCP4030P | die Basis



### Typische Materialien:

- Schaum- und Fräskunststoffe
- Holz, Kork, Wachs
- Plexiglas
- Leiterplatten
- und viele mehr

### Einsatzbereiche:

- Schule und Ausbildung
- Prototypen und Modellbau
- Kleinserienfertigung
- Prüfmittelbau





# ***IBL4525***

## Das Lasermarkiersystem

- kleiner platzsparender ergonomischer Laser
- Schreibgeschwindigkeit bis 8 m/s
- elektrisch höhenverstellbare Z-Achse
- wirtschaftliche geringe Energiekosten
- entspricht den hohen EU Sicherheitsrichtlinien
- leicht bedienbare Markiersoftware





## iBL4525 | Das Lasermarkiersystem

... setzt neue Maßstäbe in der Präzisionstechnologie und bietet eine herausragende Lösung für das Markieren, Gravieren oder Entlacken von Serienteilen. Die Markiergeschwindigkeiten erreichen dank des Galvo Scanners Werte von bis zu 8 m/s (480 m/min), was eine effiziente Verarbeitung selbst bei hohen Stückzahlen gewährleistet. Mit einem Arbeitsbereich von bis zu 150 x 150 mm ist dieses System speziell auf die Bedürfnisse industrieller Anwendungen ausgelegt.

Trotz seiner leistungsfähigen Funktionen benötigt das System nur wenig Platz und lässt sich daher auch in kleineren Werkstätten problemlos integrieren. Neben den geringen Energiekosten durch effiziente Nutzung entspricht das Lasermarkiersystem den EU Sicherheitsrichtlinien, wodurch ein Höchstmaß an Arbeitssicherheit gewährleistet wird.

### Merkmale

- großzügige Aufspannfläche von 450 x 250 mm
- Laserbereich von 150 x 150 mm
- Markier-Geschwindigkeiten bis 8 m/s (480 m/min) mit Galvo Scanner
- manuell höhenverstellbare Z-Achse
- intuitiv bedienbare Markiersoftware
- keine Notwendigkeit für Nachbearbeitung
- kein Festspannen der zu bearbeitenden Teile
- berührungslose Bearbeitung vermeidet Beschädigungen am Werkstück.
- keine zusätzlichen Werkzeugkosten
- Maschine mit kompletter Einhausung sorgt für Schutz und Sauberkeit im Arbeitsbereich.

### Optionen

- verschiedene Linsen:
  - 110/110mm
  - 150/150mm
  - 200/200mm
- unterschiedliche Laserquellen
- sichtbarer Pilotlaser zur Feinjustierung
- Kamera für Justierung und Anzeige
- gesteuerte Z-Achse
- gesteuerte X-Y-Achse
- gesteuerte Drehachse zum Gravieren von runden Teilen
- Absaugvorrichtung
- Absauganlage
- WINDOWS-PC/Laptop

### Technische Daten

#### iBL4525

Aufspannfläche X/Y [mm]*	450 x 250
Laser	Fiberlaser
Wiederholgenauigkeit [mm]	0,01
Wellenlänge [nm]	1070
Geschwindigkeit [m/s]	8
Max. Leistung [Watt]	20 - 100
Modulationsfrequenz [Mhz]	zu 1
Modulationsfrequenz [Khz]	35
Kühlung	luftgekühlt
Gewicht [kg]	ca. 60 (zzgl. ca. 100 kg Unterbautisch)
Anschlussspannung	230V, 16A
<b>Artikelnummer ohne Untergestell</b>	<b>244100 0001</b>
<b>Artikelnummer mit Untergestell</b>	<b>244100 00011</b>

\*ohne montierte Komponenten an den Achsen.

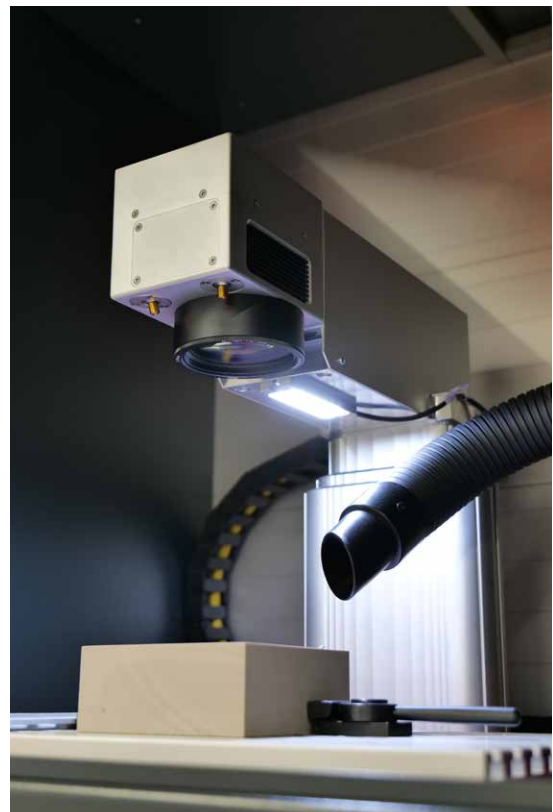



**iBL 4525** | Maßzeichnung [Maßangaben in mm]

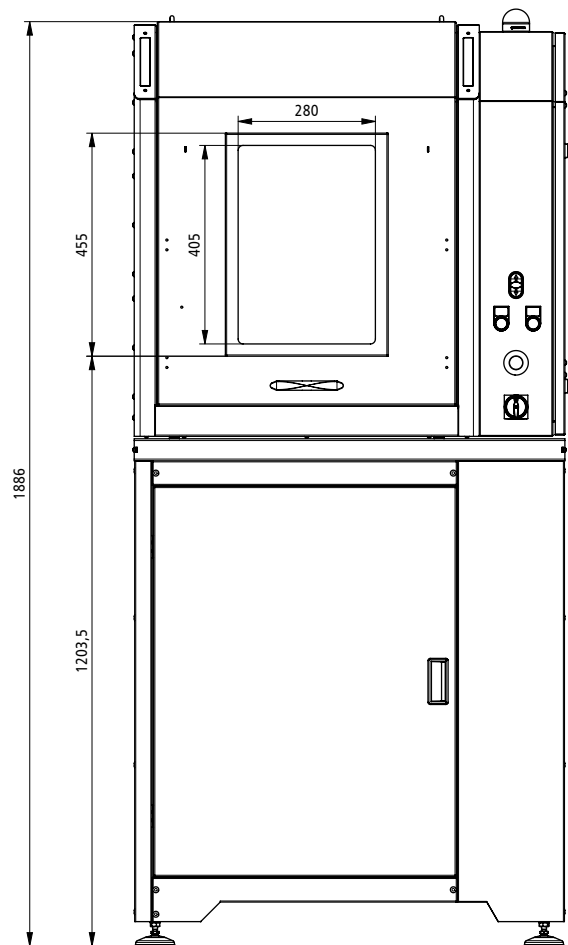
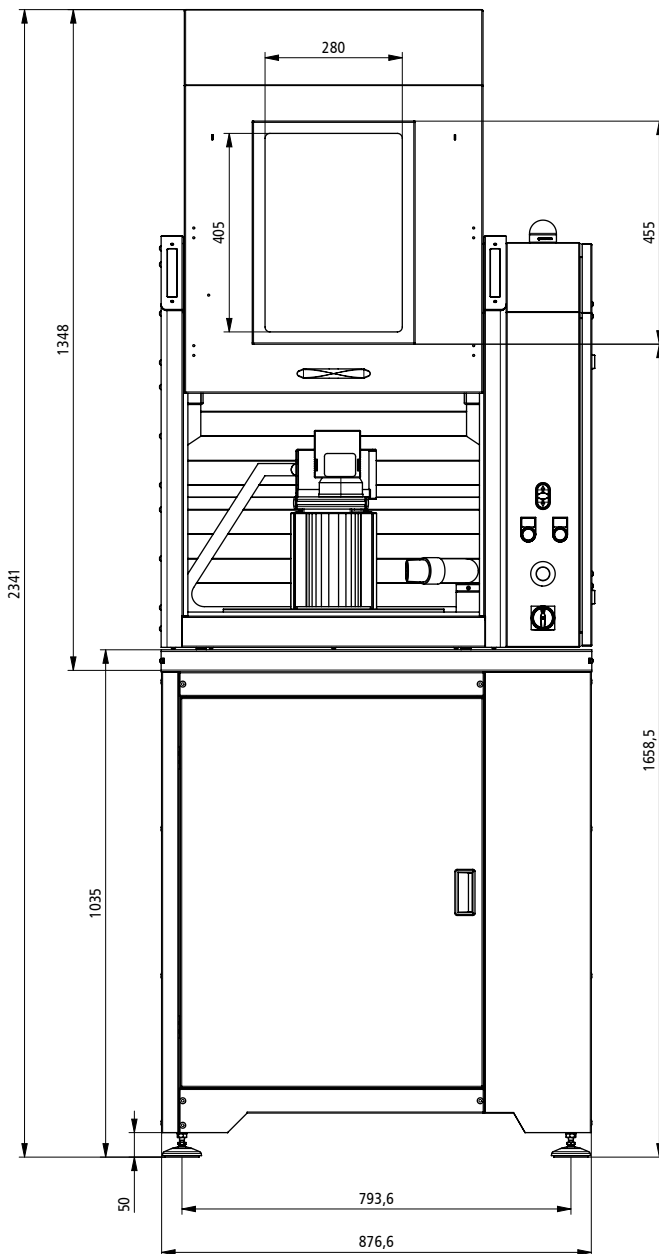



## **iBL 4525** | Typische Materialien

- Metalle
- Holz, Papier, Pappe
- Keramik
- Leder
- Kunststoffe

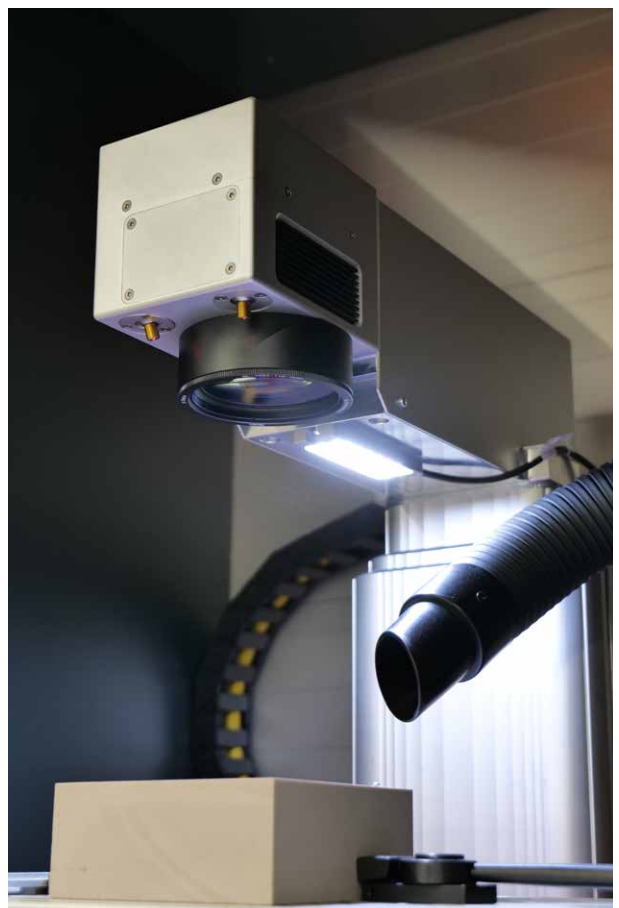
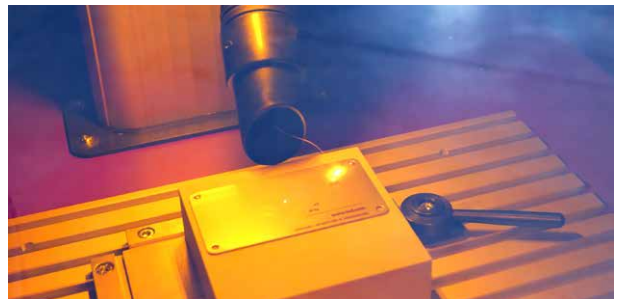
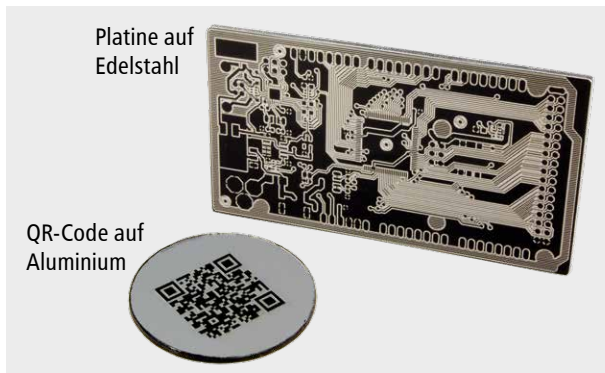



# FB<sub>2</sub>

## die Universelle

- modulares isel-Baukastensystem
- universeller Einsatzbereich
- einfache Handhabung
- optimal für den Labor-, Modellbau- und Werkstattbereich geeignet





## FB<sub>2</sub> | die Universelle

Die Flachbetteinheit FB<sub>2</sub> eignet sich sehr gut für den Einstieg in die CNC-Technik und ist hervorragend im Modellbau- und Hobbybereich. Oftmals wird die FB<sub>2</sub> auch in der Industrie für die Mess- und Dosiertechnik eingesetzt, denn sie bietet umfangreiche Ausbaumöglichkeiten. Auch der Zugriff auf das isel-Baukastensystem ist bei der Einheit gegeben. Verschiedene Baugrößen von Verfahrwegen 530 x 500 mm bis 1030 x 1250 mm und Erweiterungen wie Untergestell und Umhausung sind verfügbar und individuell zusammenstellbar.

### Merkmale

- langlebige Schrittmotoren im 200W-Bereich
- doppelspurige Antriebseinheit
- Aufspannen der Werkstücke mittels T-Nutenplatte
- mit und ohne Schutzhaube lieferbar
- variierbare Portaldurchlässe, je nach Kundenanwendung

### Optionen

- Fräsmotor iFM oder UFM
- Kühl-Sprühvorrichtung
- Kaltluftkühlung Cool-Min
- automatische Werkzeuglängenvermessung
- Rotationseinheiten
- Werkstück-Spannsysteme (Handhebel, Vakuumspanntische, etc.)
- Absaugsysteme
- LED-Maschinenraumbelichtung
- RAL-Farbwahl
- CAD/CAM-Software
- Durchlässe 190 mm, 300 mm oder 500 mm
- leistungsfähiger 4-Achs-Steuerungs-Controller
- Untergestell
- Umhausung mit Schiebe/- Falлтür

### Technische Daten

#### mit einem Durchlass Z von 190 mm

Aufspannfläche A x B [mm]	850 x 750	1100 x 750	1350 x 750	1350 x 1000	1750 x 1250
Verfahrweg X x Y [mm]	500 x 530	750 x 530	1000 x 530	850 x 780	1250 x 1030
Gestell D x F [mm]	1210 x 946	1210 x 1196	1210 x 1446	1460 x 1446	1710 x 1846
<b>Artikelnummer</b>	<b>246203 M</b>	<b>246203 2040 M</b>	<b>246203 2054 M</b>	<b>246203 2067 M</b>	<b>246203 2130M</b>

#### mit einem Durchlass Z von 300 mm

Aufspannfläche A x B [mm]	850 x 750	1100 x 750	1350 x 750	1350 x 1000	1750 x 1250
Verfahrweg X x Y [mm]	500 x 530	750 x 530	1000 x 530	850 x 780	1250 x 1030
Gestell D x F [mm]	1210 x 946	1210 x 1196	1210 x 1446	1460 x 1446	1710 x 1846
<b>Artikelnummer</b>	<b>246203 3027 M</b>	<b>246203 3040 M</b>	<b>246203 3054 M</b>	<b>246203 3067 M</b>	<b>246203 3130 M</b>

#### mit einem Durchlass Z von 500 mm

Aufspannfläche Ax B [mm]	850 x 750	1100 x 750	1350 x 750	1350 x 1000	1750 x 1250
Verfahrweg XxY [mm]	500 x 530	750 x 530	1000 x 530	850 x 780	1250 x 1030
Gestell Dx F [mm]	1210 x 946	1210 x 1196	1210 x 1446	1460 x 1446	1710 x 1846
<b>Artikelnummer</b>	<b>246203 5027 M</b>	<b>246203 5040 M</b>	<b>246203 5054 M</b>	<b>246203 5067 M</b>	<b>246203 5130 M</b>

Alle Flachbetteinheiten sind mit Kugelgewindetrieben 16 x 4 mm standardmäßig ausgestattet.

#### Untergestelle

passend zu Variante	750 x 850	750 x 1100	750 x 1350	1000 x 1350	1250 x 1750
<b>Artikelnummer</b>	<b>248500 0027</b>	<b>248500 0040</b>	<b>248500 0054</b>	<b>248500 0067</b>	<b>248500 0130</b>

#### Umhausung

passend zu Variante	750 x 850	750 x 1100	750 x 1350	1000 x 1350	1250 x 1750
<b>Artikelnummer</b>	<b>248200 0000</b>	<b>248200 2040</b>	<b>248200 2054</b>	<b>248200 2067</b>	<b>248200 2130</b>

#### Zubehör

	Z-Achse Hub 75 mm	Z-Achse Hub 160 mm	Energieführungskette
	mit Magnetbremse 24 V		
<b>Artikelnummer</b>	<b>230514 M</b>	<b>230514 0400 M</b>	<b>219200 0001</b>



**FB<sub>2</sub>** | Maßzeichnung [Maßangaben in mm]

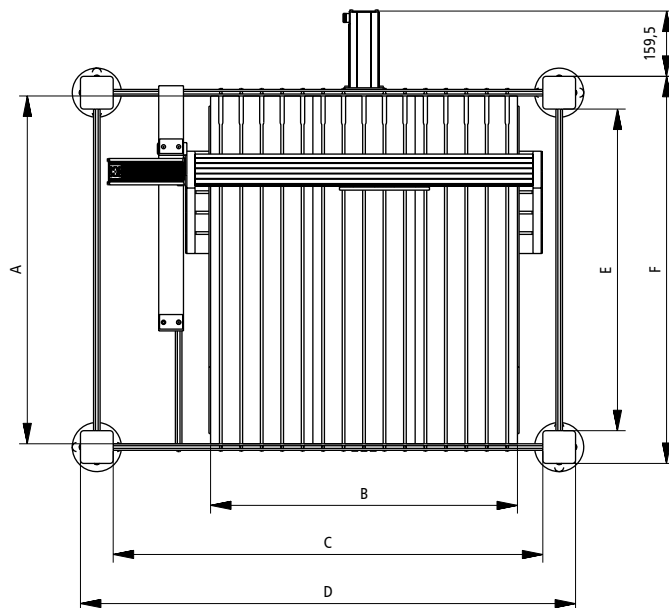
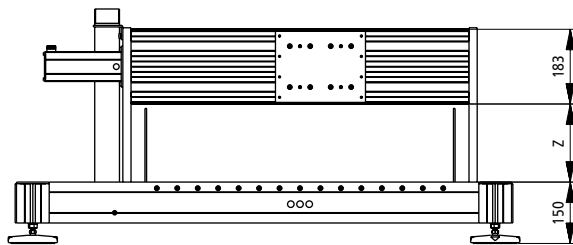
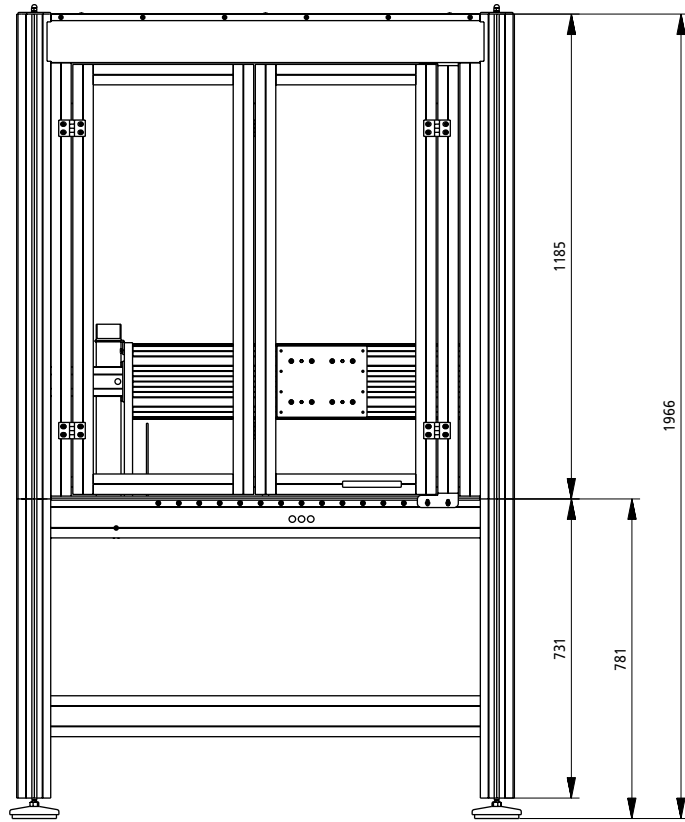





## FB<sub>2</sub> | die Universelle

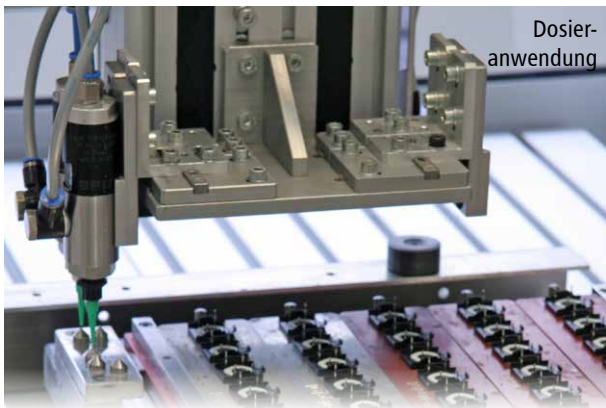

Dosier-  
anwendung

### Typische Materialien:

- Schaum- und Fräskunststoffe
- Holz
- Plexiglas
- und viele mehr

### Einsatzbereiche:

- Modell- und Formenbau
- Orthopädietechnik
- Mess- und Prüfverfahren
- Rapid-Prototyping

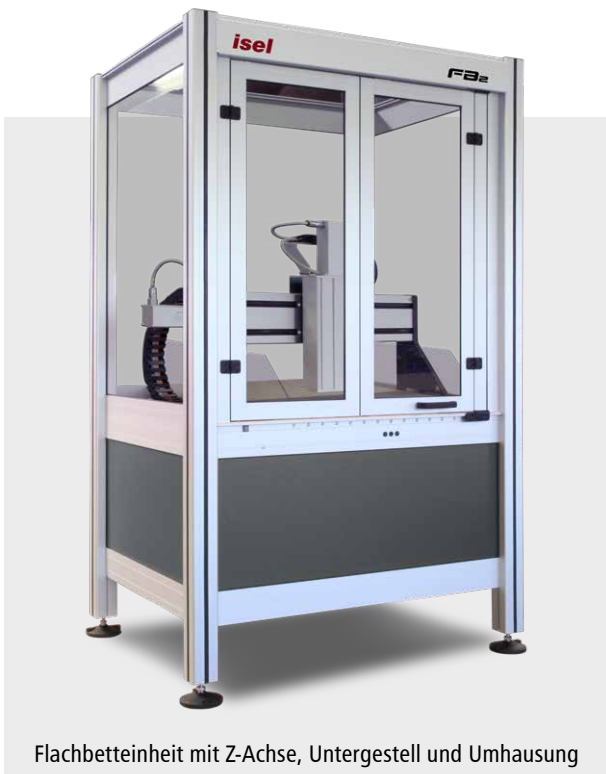

Flachbetteinheit mit Z-Achse, Untergestell und Umhausung



Flachbetteinheit mit Z-Achse



Flachbetteinheit mit  
Z-Achse und Untergestell



# individuelle CNC-SONDERLÖSUNGEN für Ihre AUTOMATIONSAUFGABE

Perfekt auf Ihre Anforderungen zugeschnitten realisieren wir zeitnah Ihre kundenspezifische Sonderlösung. Vom Einzelantrieb bis zur kompletten Automatisierungslösung erhalten Sie alles aus einer Hand. Von der Beratung bis zur Inbetriebnahme und darüber hinaus stehen wir weltweit an Ihrer Seite. Wir freuen uns auf Ihre Anfragen und die Realisierung spannender, innovativer Projekte.

isel Germany GmbH ist spezialisiert auf die Planung, Konzeption und Herstellung von Produktionsanlagen, Industriemaschinen und Sondermaschinen.

Profitieren Sie von unserem flexiblen Maschinenkonzept.





isel

FLATCom XL



## Beispiele individueller CNC-Sondermaschinen

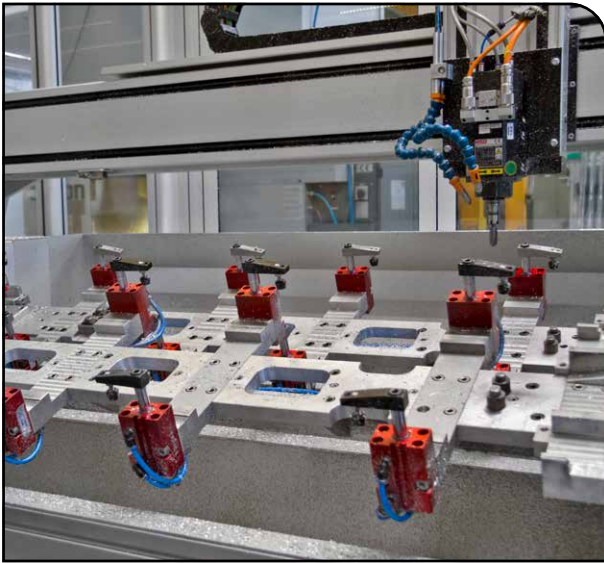

### Lösung für die Automobilzuliefererindustrie

Für die spanende Bearbeitung von Aluminium kommen bei dieser 4-Achs-Fräsmaschine eine leistungsstarke hochfrequente Spindel mit **HSK32-Werkzeugaufnahme** sowie eine **automatisierte Spannvorrichtung** zum Einsatz. Kombiniert wurde die Lösung mit einer Werkzeugwechselstation, die kreisförmig angeordnete Werkzeugplätze beinhaltet. Für die trockene, spanende Bearbeitung wurde **Cool-Min** zur Werkzeug- und Materialkühlung eingesetzt – einer patentierten Kühlmethode, bei der keine Feuchtigkeit entsteht und die Späne somit leicht absaugbar sind.



### 5-Achs-Bearbeitungszentrum

Das 5-Achs-Bearbeitungszentrum überzeugt durch seine vielfältigen Funktionen und robuste Konstruktion. Es ist mit einem **automatischen Schnellauftor** für schnelle Bearbeitungsphasen ausgestattet, was die Produktivität wesentlich erhöht. Dank der Integration von hochfrequenten Spindeln mit **HSK32-Werkzeugaufnahmen** wird sowohl Präzision als auch Effizienz bei hohen Drehzahlen gewährleistet. Die **Dreh-Schwenkeinheit** ermöglicht eine flexible 5-Seiten-Bearbeitung oder komplexe 5-Achs-Konturfraßungen. Ein **12-fach Rundwechsler** sorgt für schnellen Werkzeugwechsel und die integrierte **Werkzeugbruchkontrolle** erhöht die Betriebssicherheit durch frühzeitige Problemidentifikation. Diese Merkmale sind in einer langlebigen und stabilen Konstruktion integriert, die selbst unter den anspruchsvollsten Bedingungen zuverlässige Leistung bietet.



### Vollautomatische Einlagenfertigung

Bei der CNC-Sondermaschine, die mit einem 4 kW Spindel-motor ausgestattet ist, erfolgt die **vollautomatische Produktion** von orthopädischen Einlagen auf höchstem Niveau. Für die herstellerunabhängige Kommunikation wird die standardisierte Software-Schnittstellenanbindung **OPC UA** verwendet, die sämtliche Daten zwischen allen Systemen innerhalb des Unternehmens zur Verfügung stellt. Das einfache und schnelle Spannen der Fräsrohlinge wird über eine **Vakuum-Spannvorrichtung** ermöglicht. Die Zuführung der Rohlinge erfolgt mit einem 6-Achs-Roboter.



### Halbautomatische Einlagenfertigung

Bei der Fertigungsanlage für orthopädische Einlagen handelt es sich um eine halbautomatische CNC-Fräsmaschine mit einem vertikalen **Stapelmagazinschacht** für 20 Fräsrohlinge. Damit die orthopädischen Einlagenpaare den Kunden sicher zugeordnet werden können, ist die Maschine mit einem **Barcodescanner** ausgestattet, der die Aufträge zuverlässig abarbeitet. Das einfache und schnelle Spannen der Fräsrohlinge erfolgt über eine **Vakuum-Spannvorrichtung**.

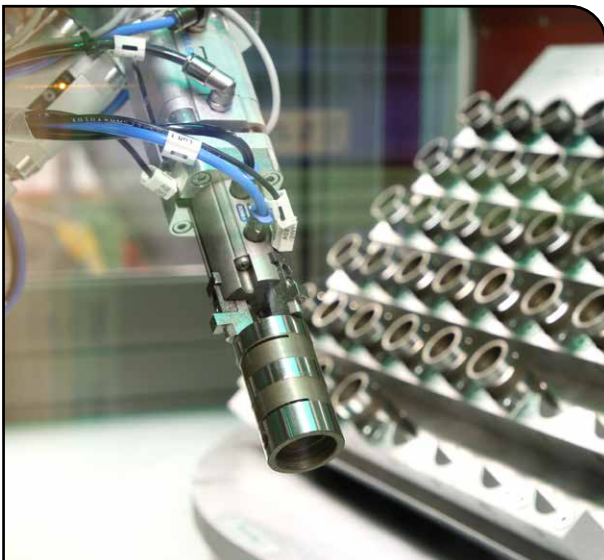

### Bearbeitung von Kugelumlaufmuttern

Die finale Entgratbearbeitung und **Feinschliff** für perfekte Oberflächen von Kugelumlaufmuttern übernimmt dieses komplexe **9-Achs-Bearbeitungszentrum** mit einer hochdynamischen **Dreh- und Schwenkeinheit**. Be- und Entladevorgänge übernimmt ein **Roboter**, um eine Leistungs- und Qualitätssteigerung der Prozesse zu erreichen.

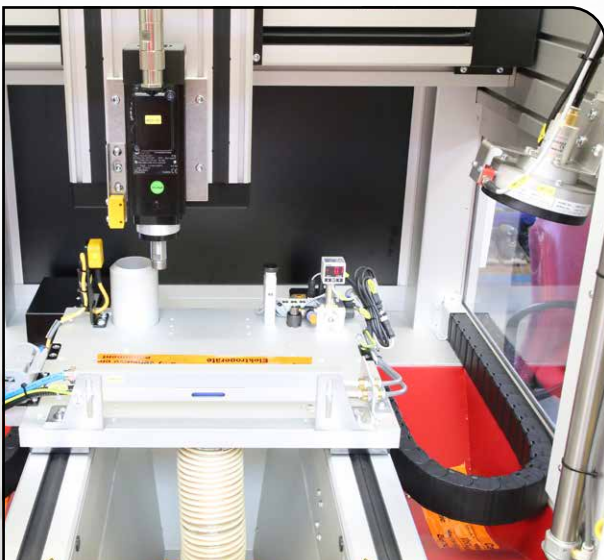

### Angussabtrennung

Speziell für die **Angussabtrennung von Spritzgussteilen** entwickelt, ist die 3-achsige CNC-Einheit mit einer integrierten Absauganlage eine Sonderlösung nach Maß. Das Spannen der Gussteile erfolgt über eine **kundenspezifische Vakuum-Spannvorrichtung**, die mit mehreren Sensoren zur Überwachung des Prozesses ausgestattet ist.

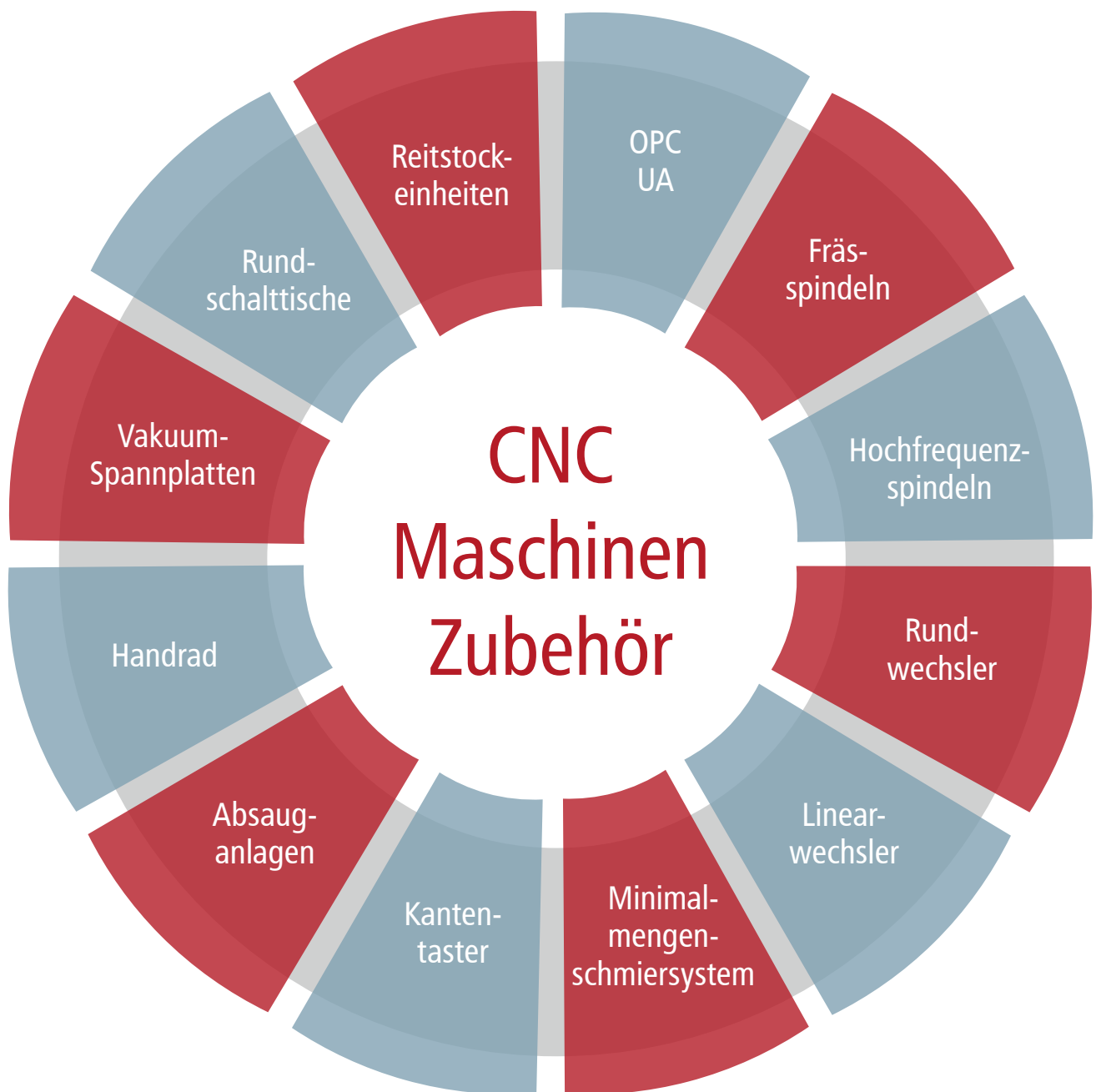



# Zubehör für erstklassige und kreative Konstruktionslösungen



Frässpindeln, Spindelmotoren, Staubabsaugung, Werkzeugkühlung, Frequenzumrichter, Wechselstationen, Spannzangen und Spannzangensets oder Werkzeuge-Messtechnik – das Zubehör für CNC Maschinen ist vielfältig. Bei isel erhalten Sie sämtliche Komponenten für CNC-Systeme aus einer Hand, made in Germany und speziell abgestimmt für den Einsatz auf einer isel CNC Maschine.

Für Ihre Anwendung das passende Zubehör!  
Sonderspezifikationen möglich.





## Spindelmotoren

Bei der Entwicklung unserer Spindelmotoren wurde sehr viel Wert auf Funktionalität, Qualität und optimale Preisgestaltung gelegt. Darüber hinaus sind unsere Spindelmotoren besonders langlebig. Durch die besonders schlanke Bauform und den quadratischen Gehäusequerschnitt lassen sich Reihenanordnungen mit minimalen Abständen realisieren.

Was den elektrischen Aufbau angeht, handelt es sich bei unseren Motoren um Drehstrom-Kurzschlussläufer mit 2-poligen Wicklungen, ausgelegt nach DIN EN 60034. Die Isolierstoffe der Wicklungen werden entsprechend der Wärmeklasse F gefertigt. Die Motoren sind dynamisch feinstgewuchtet, so dass selbst bei hohen Drehzahlen gute Laufeigenschaften erreicht werden. Sie decken insgesamt einen Drehzahlbereich von 1.000 bis 50.000 U/min ab.

Alle Spindelmotoren werden komplett in Europa gefertigt, erfüllen mindestens die Anforderungen der Schutzklasse IP54 und sind somit auch für den Holzstaubbereich zugelassen.

In unserem Angebot finden Sie nicht nur die Spindelmotoren selbst, sondern auch alle erforderlichen Leitungen in verschiedenen Längen und voreingestellte, zuverlässige Frequenzumrichter für die Steuerungsanbindung. Die Programmierung dieser Frequenzumrichter wird ebenso von isel übernommen, wie die Abstimmung aller Pneumatikteile, was dem Kunden die Inbetriebnahme vereinfacht und so Zeit erspart.

Durch die Integration von Entwicklung, Produktion, Vertrieb und Service unter einem Dach haben wir im Vergleich zu vielen unserer Mitbewerber sehr kurze Wege und verfügen über einen eigenen ganzjährigen Reparaturservice.

Die iSA-Spindelmotoren werden mit einem integrierten Ventilator luftgekühlt. Dies ermöglicht eine einfache Installation zum schnellen Einsatz der Frässpindel in ihrem CNC-System.

Umfangreiches Zubehör wie Staubabsaugung, Minimalmengen-Schmiertechnik, Spannzangen, Werkzeug-Aufnahmen, Werkzeugwechsler und unser einzigartiges, patentiertes CoolMin-System zur optimalen und wirtschaftlichen Werkzeugkühlung ohne Rückstände rundet unsere Produktpalette ab.

### Sie haben Fragen zu unseren Spindeln?

Dann kontaktieren Sie unseren technischen Vertrieb. Dieser gibt Ihnen Auskunft über die einzelnen Spindelmotoren inklusive Zubehör und erstellt Ihnen auf Wunsch Ihr persönliches Angebot!



Entdecken Sie unsere  
Frässpindeln im Onlineshop.





## iSA Spindelmotoren

### iSA 750

mit manuellem  
Werkzeugwechsel

- Nennleistung 0,75 kW
- Drehzahlbereich  
3.000 U/min – 28.000 U/min



### iSA 1500

mit manuellem  
Werkzeugwechsel

- Nennleistung 1,5 kW
- Drehzahlbereich  
5.000 U/min – 20.000 U/min

### iSA 1200 W

mit automatischem  
Werkzeugwechsel

- Nennleistung 1,2 kW
- Drehzahlbereich  
5.000 U/min – 22.000 U/min



### iSA 2200 W

mit automatischem  
Werkzeugwechsel

- Nennleistung 2,2 kW
- Drehzahlbereich  
5.000 U/min – 20.000 U/min

## Frässpindeln



### ES 325 HSK 25

mit automatischem Werkzeugwechsler

- Nennleistung 2,0 kW
- Drehzahlbereich 6.000 - 50.000 U/min



### iFM 1000 ER / iFM 1000 WS

mit manuellem Werkzeugwechsler

- Nennleistung 1,0 kW
- Drehzahlbereich 4.000 U/min – 25.000 U/min

## Frässpindeln diverser Hersteller



Nach eingehender technischer Prüfung können auch Spindelmotoren im Leistungsbereich 0,5 kW bis 6,5 kW diverser Hersteller integriert werden.

Informationen dazu erhalten Sie von Ihrem isel-Ansprechpartner.



## 3D-Kantentaster und Längenmesstaster

Elektronischer 3D-Kantentaster für die Hauptspindel, mit Kabel- oder Funkverbindung.

- optimiert für isel CNC-Maschinen in Verbindung mit isel proNC ab Version 1.46.10.2
- vollständige Integration in isel ProNC mit eingebundenen Messfunktionen
- hohe Mess- und Wiederholgenauigkeit

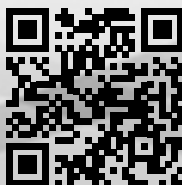

QR-Code zum YouTube Video

### Funktionen:

- Erstellung von eigenen Messroutinen über Skript-Programmierung in proNC möglich
- vollautomatisierte Ermittlung von Kanten und Eckpunkten sowie Mittelpunkten und Messpunkten.
- Geometrien: Kanten, Bohrungen, Nuten, Zylindern, Winkeln, Ecken, etc.
- integrierte Kalibrierroutinen in isel proNC

### Längenmesstaster / Z-Nullpunktstaster

Der Taster dient zur Vermessung von Werkzeuglängen und bietet zusätzliche eine LED als Anzeige für den Betriebszustand sowie eine Kabelverbindung über M8 Stecker. Im Einsatz mit einer Magnetplatte ist der Taster ebenso als Z-Nullpunktstaster verwendbar. Diese Funktion ist mit der Software proNC möglich.



### Bestelldaten

### Art.-Nr.

3D Kantentaster, Kabelverbindung	239099 0018
3D Kantentaster, Funkverbindung	239099 0017
Längenmesstaster LMT 2	239099 0015

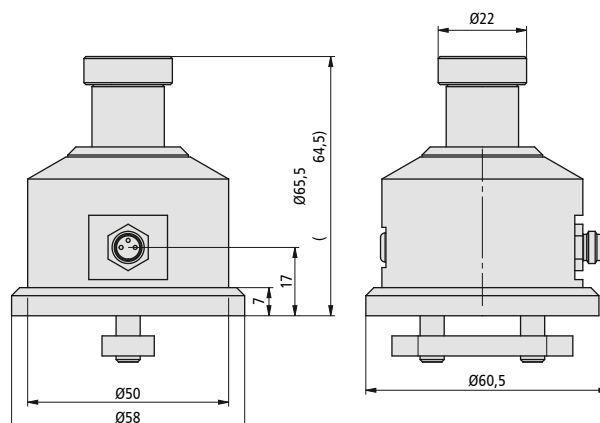



## Elektronisches Handrad



### Elektronisches Handrad für Maschinen mit isel-CAN-CNC-Steuerung

Dieses tragbare Bediengerät sollte an keiner CNC-Maschine fehlen! Es ist die ideale Ergänzung für Ihre isel CNC-Maschine zum Teachen und manuellen Verfahren der Achsen.

Das CNC-Handrad zeichnet sich durch hohen Bedienkomfort und uneingeschränkte Bewegungsfreiheit aus. Der Maschinenbediener kann sich optimal auf das Geschehen im Arbeitsraum konzentrieren.

#### Bediengerät zum einfachen Einrichten Ihrer CNC-Maschine

- ideal für größere Maschinen
- anschlussfertig über CAN-Bus, ohne weitere Hardware
- komfortables Einrichten, perfekt zum Antasten und Nullpunkt-Festlegen
- frei konfigurierbare Vorschubgeschwindigkeiten und frei verfügbare Funktionstasten
- kontinuierliches oder schrittweises Verfahren, Schrittweite einstellbar

### Merkmale

- robustes, ergonomisches Kunststoffgehäuse, H 223 mm, B 91 mm, T 92 mm
- gummierte Magnethalterung an der Rückseite
- Not-Aus-Taster und Zustimmungstaster
- schmutzabweisende Folientastatur mit 15 Tasten (jeweils mit Status-LED zum Anzeigen der Auswahl und Betriebsbereitschaft-Anzeige)
- Spiralkabel: 18 x 0,25 mm<sup>2</sup> geschirmt, 1,5 m Wendellänge, 3,5 m gestreckte Länge
- robuster und industrietauglicher Edelstahlstecker
- hohe Schutzart (IP65)

#### Bestelldaten

Art.-Nr: 359010 0002



## Linearwechsler SK 16, SK 20 und SK 30



5-fach Linearwechsler  
für SK 16

### Merkmale

- einfacher, funktionaler Werkzeugwechsler für SK 16, SK 20 und SK 30
- pneumatische Drehzylinder und Endlagenüberwachung für sicheren Wechsel
- Ansteuerung über 5/2-Wege-Ventil mit Einbindung in den Sicherheitskreis
- wartungsarme und rostfreie Ausführung (pulverbeschichtetes Aluminium)
- variable Positionierung auf dem Maschinentisch

Abmessungen Linearwechsler	SK 16 BxTxH [mm]	SK 20 BxTxH [mm]	SK 30 BxTxH [mm]
4-fach	–	500 x 224 x 253	869,5 x 240 x 320
8-fach	–	900 x 224 x 253	–
5-fach	451 x 178 x 208	985 x 224 x 302	1055,5 x 240 x 320
10-fach	–	1825 x 224 x 302	–

### Werkzeugaufnahmen und max. Schaftdurchmesser



SK 16  
Ø10 mm



SK 20  
Ø13 mm



SK 30  
Ø20 mm



8-fach Linearwechsler  
für SK 20



5-fach Linearwechsler  
für SK 30

#### Bestelldaten

#### Art.-Nr.

Linear- wechsler	SK 16	4 fach (Raster 72 mm), mit Abdeckhaube u. Pneumatik / für EuroMod, FlatCom, erh. Portal, iSA 1200 W	239016 0041
		5-fach (Raster 72 mm), mit Abdeckhaube u. Pneumatik / für EuroMod, FlatCom, erh. Portal, iSA 1200 W	239016 0051
	SK 20	4-fach (Raster 100 mm), mit Abdeckhaube u. Pneumatik / für EuroMod, FlatCom, erh. Portal, iSA 2200 W	239011 0041
		8-fach (Raster 100 mm), mit Abdeckhaube u. Pneumatik / für FlatCom XL, iSA 2200 W	239011 0081
		5-fach (Raster 170 mm), mit Abdeckhaube u. Pneumatik / für FlatCom XL, iSA 2200 W	239011 0050
	SK 30	10-fach (Raster 170 mm), mit Abdeckhaube u. Pneumatik / für FlatCom XL, iSA 2200 W	239011 0100
4-fach, mit Abdeckhaube u. Pneumatik / für FlatCom XL, iSA 4000 (erhöhtes Portal erforderlich)		239011 0045	
		5-fach, mit Abdeckhaube u. Pneumatik / für FlatCom XL, iSA 4000 (erhöhtes Portal erforderlich)	239011 0055
Werkzeug- aufnahme	SK 16	für Spannzangen Typ ER 16	239116 0001
	SK 20	für Spannzangen Typ ER 20	239172 0020
	SK 20-C	für Spannzangen Typ ER 20, Ausführung für Werkzeuginnenkühlung	239172 0021
	SK 30	für Spannzangen Typ ER 32	239131



## Vakuumsanntische

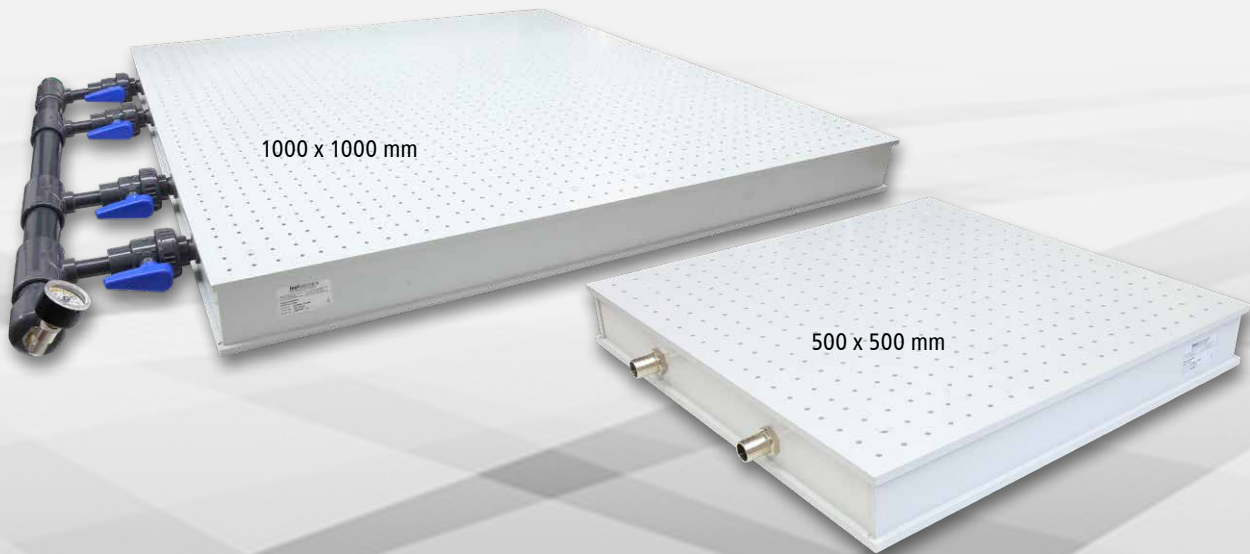

### VST 500 und VST 1000

Die isel Vakuumsanntische sind eine sehr benutzerfreundliche Spannvorrichtung für Werkstücke. Die Vakuumsanntentechnik ist eine einfache Methode um dünne und elastische Materialien ohne zusätzliche mechanische Spannelemente zu spannen. Das über die gesamte Fläche fest angesaugte Material garantiert schwingungsfreien Halt, schont die Werkzeuge und verbessert deutlich die Fräsqualität.

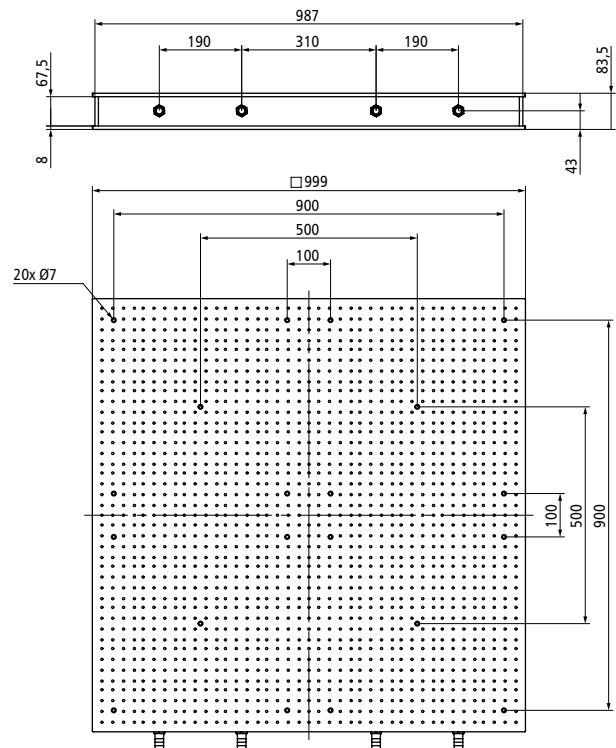
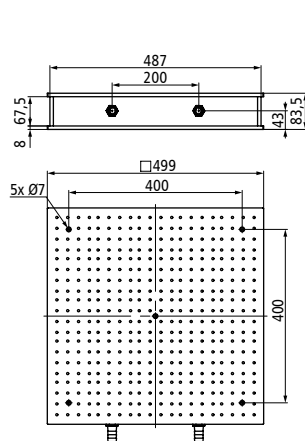

Über die Vakuumsannter (4-fach oder 8-fach) mit Druckwächtern lässt sich, durch Schalten der Kammern und Abdecken der restlichen Bohrungen um das Werkstück herum, eine sehr schnelle Spannung des Werkstücks realisieren. Die offenen Bohrungen der geschalteten Spannkammern werden mit einer Adaptermatte verschlossen. Zur Erzeugung des Vakuums eignen sich unsere Drehschieber-Vakuumpumpen.

**Als Hersteller der Vakuumsanntische VST haben wir direkten Einfluss auf die Produktion und können Ihnen auch Sondergrößen anbieten.**

#### Bestelldaten

#### Art.-Nr.

Drehschieber-Vakuumpumpe 50Hz, 40 m <sup>3</sup> /h Einbaufertig verkabelt	≤ 0,5 m <sup>2</sup>	216601 0037
Drehschieber-Vakuumpumpe 50Hz, 100 m <sup>3</sup> /h Einbaufertig verkabelt	> 0,5m <sup>2</sup> bis 2,0 m <sup>2</sup>	216601 0039
Vakuumsanntisch 500 x 500		216601 5260
Vakuumsanntisch 1000 x 1000		216601 5450
Vakuumsannter 4-fach mit Druckwächter		216601 5515
Vakuumsannter 8-fach mit Druckwächter		216601 5276

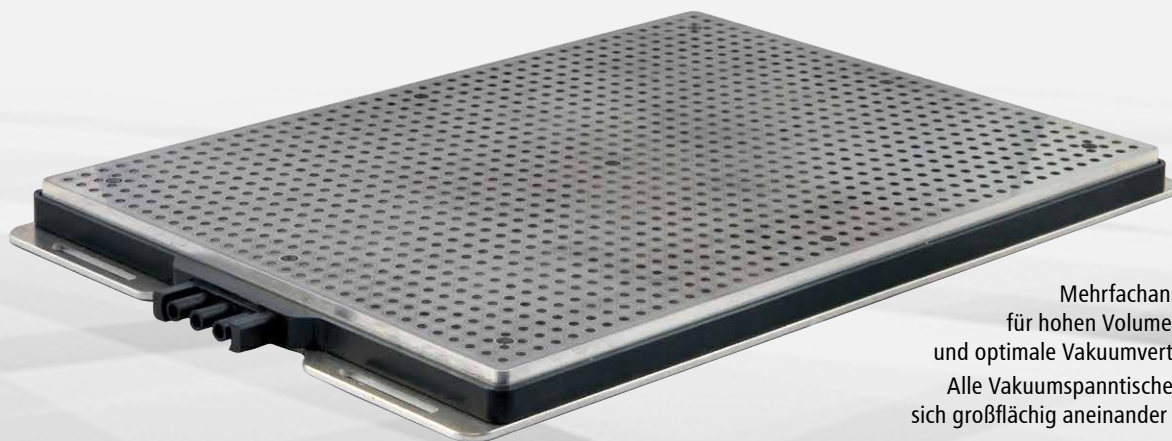

Mehrfachanschluss  
für hohen Volumenstrom  
und optimale Vakuumverteilung.  
Alle Vakuumspanntische lassen  
sich großflächig aneinander reihen.

## VakuFit – L

Die Lochrasterplatten für die Vakuumspannung haben geringe Anforderungen an die Vakuumpumpe. Die Platten sind nahezu verzugsfrei und dadurch gut für Gravierbearbeitung und das Spannen von Plattenmaterial geeignet.

Im Gegensatz zu anderen Vakuumspanvarianten sind Materialdurchfräsungen bis zu einem gewissen Anteil der Gesamtoberfläche kein Problem und die Teile bleiben sicher gespannt. Materialanschlüge können einfach mit 5mm-Passstiften in den Lochrasterbohrungen realisiert werden. Die Lochrastergummimatten dienen als Verschleißmaterial und können mehrfach verwendet werden.

Neben unseren Standardplatten werden auch Sonderkundenwünsche für spezielle Aufgaben angeboten, bis hin zum Komplettpaket.

Hinweis: Die Haltekraft ist proportional zu bedeckter Fläche, dem Reibungskoeffizienten und dem Differenzdruck. Um den Reibungskoeffizienten zu erhöhen, ist eine Lochgummimatte im Lieferumfang enthalten.

Lieferumfang: Anschlussadapter, Schraubenschlüssel 68 mm, Lochgummimatte, Abdeckgummimatte zum Abdecken freier Löcher, Bedienungsanleitung

### Bestelldaten

			Art.-Nr.
Vakuum-Spannplatte	VT 2115	DIN A5, Aufspannfläche 210 x 150 mm	216601 0017
	VT 3021	DIN A4, Aufspannfläche 300 x 210 mm	216601 0018
	VT 4230	DIN A3, Aufspannfläche 420 x 300 mm	216601 0019
	VT 6042	DIN A2, Aufspannfläche 600 x 420 mm	216601 0020
Vakuum-Pumpe	220 m <sup>3</sup> /h		216600 0015
Lochgummimatte	für Vakuumspanntisch A5		616601 2115
	für Vakuumspanntisch A4	T=1mm, VE=1 Stück	616601 3021
	für Vakuumspanntisch A4	T=3 mm, VE=5 Stück	616601 3022
	für Vakuumspanntisch 1200 x 900 mm		616601 3023



## mobile Absauganlagen

iAG 350



iAG 720



ME 1500



### iAG 350

- spezielle Filtertechnik für trockene, klebrige sowie die zur Knäuelbildung neigenden Stäube
- leichte Entsorgung des Staubsammelgutes durch Papierfilter
- ausgestattet mit Vorabscheider, Papierfilter, Baumwollfilter und Staubklasse M Filterpatrone
- drei Saugturbinen mit 230 Volt Stromversorgung

#### Einsatzgebiete

- Einzelplatzabsaugung an Maschinen- und Handarbeitsplätzen
- Reinigungsarbeiten an Maschinen, Werkstätten und in Produktionshallen
- Für den sporadischen Einsatz (Wechselstrom-Variante)

### iAG 720

- niedrige Betriebskosten aufgrund abreinigbarer Dauerfilterpatrone der Staubklasse M
- Mobilität in Verbindung mit hoher Absaugleistung
- abklippbares Filtergehäuse zur leichten Staubentsorgung
- für beinahe alle Staubarten geeignet
- manuelle Büstenreinigung
- abreinigbare Dauerfilterpatrone
- Sonderausführungen mit verschiedenen Filterpatronen
- Abluftstutzen (optional)
- Sonderspannungen (optional)
- Bodenreinigungs- und Maschinenreinigungs-Set möglich

#### Einsatzgebiete

- Einzelplatzabsaugung an Maschinen- und Handarbeitsplätzen
- rieselfähige Stäube (nicht krebserregend)
- trockene Stäube/Späne
- gesundheitsgefährdende Stäube
- hohes Späne-/Staubaufkommen

### ME 1500

- geeignet für den Dauerbetrieb
- ErP-2015 konformer Ventilator mit IE3-Motor, 5m Netzkabel
- EIN/AUS-Motorschutzschalter
- 1x Filterpatrone, Kategorie M nach IFA, Polyestermaterial
- Drehkurbel zur manuellen Filterabreinigung
- Überwachung des Mindestluftvolumenstroms über Druckdifferenzschalter
- pulverbeschichtetes Gehäuse
- Griff und 4x Räder, um den Entstauber ggfs. zu verschieben
- großer Staubsammelcontainer (190 Liter) mit Kontrollfenster
- Hebe-/Senkmechanismus für bedienerfreundliches Entleeren des Staubsammelcontainers
- Ansaugstutzen Ø140mm.

#### Optional: Module und Zubehör

- nachgeschaltet: Schalldämpfer
- nachgeschaltet: H-13 Filter
- Filterpatrone in antistatische und/oder PTFE-Ausführung
- elektrische Komponenten für EIN/AUS durch Hauptmaschine
- Frequenzumformer
- ATEX-konforme Bauweise zur Aufstellung in AtEx-Zone 22
- Baumusterprüfung für Holzstaub
- Stahlblech- und Wickelfalzrohre





## Maßzeichnung

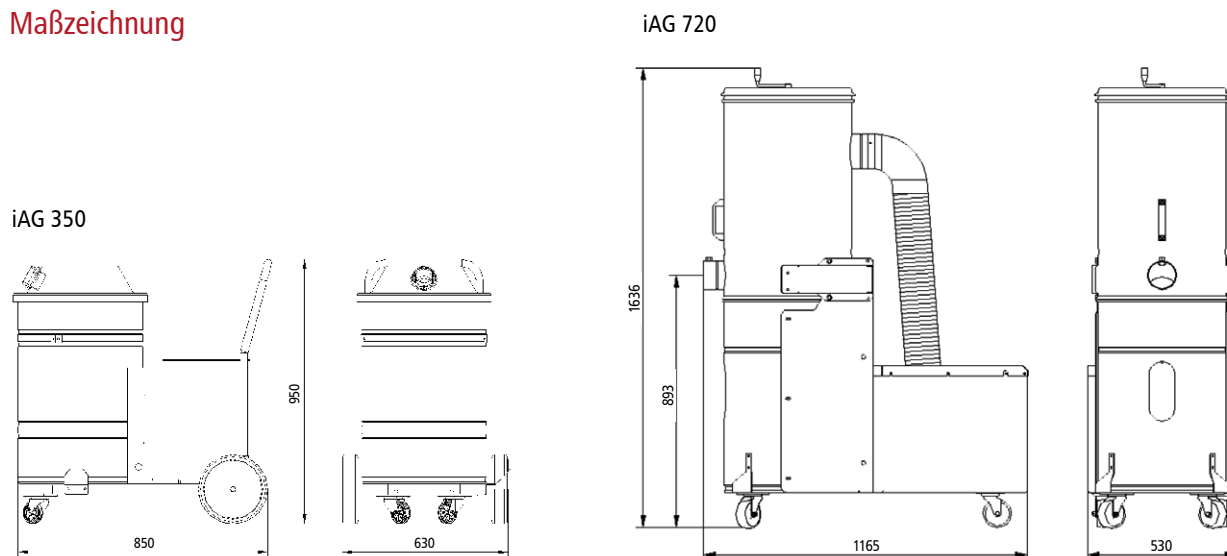

## Technische Daten und Bestelldaten

	iAG 350	iAG 720	ME 1500
Anschlussspannung [V]	230	230	400
Antriebsleistung [kW]	3 x 1,0	1,3	2,2
max. Unterdruck [Pa]	22.000	2.800	-
max. Luftvolumenstrom [m <sup>3</sup> /h]	350	720	1500
Filterfläche [m <sup>2</sup> ]	3	3,5	9
Anzahl Filterelemente	1	1	1
Filtermaterial	Staubklasse „M“		
Filterabreinigung	Bürste manuell		manuell mittels Drehkurbel
Gewicht [kg]	41	120	160
Ansaugstutzen [mm]	50	100	140
Staubbehälter [l]	70	100	190
Abmaße B x T x H [mm]	630 x 660 x 950	530 x 1165 x 1636	780 x 1160 x 1580
Lieferumfang	inkl. Schlauch 80 mm (L = 5 m) und Befestigungsschellen		-
Art.-Nr.	239012 0036	239012 0030	445000 2193

### Zubehör

Schlauch	Ø 80 mm, L = 5 m Art.-Nr.: 639012 0004	
Befestigungsschelle	bis 170 mm, Art.-Nr.: 639012 0008	
Reduzierung	-	(Ø 100 / 80 mm) Art.-Nr.: 639012 0006



## Staubabsaugung für iSA-Motoren

Absaugkopf  
(antistatische  
Bürste aus  
Ross-Haar,  
optional ESD)



Absaugvorrichtung

Staubabdeckung  
geschlossen

Staubabdeckung geöffnet

Luftschlauch-Ø  
innen 80 mm



### Absaugvorrichtung und Absaugkopf

Die isel-Staub- und Späne-Absaugungen sind Zubehörkomponenten für Frässpindeln der isel Germany. Sie dienen der Absaugung von leichten Stäuben und Spänen bei der spanenden Trockenbearbeitung.



Bestelldaten	für Spindelmotor		Art.-Nr.
Absaugvorrichtung	iSA 750	vorbereitet für Schlauch Ø 38 mm, Öffnung manuell	239012 0000
	iSA 1200 W		auf Anfrage
	iSA 1500	vorbereitet für Schlauch Ø 80 mm, Öffnung manuell	239012 0001
	iSA 2200 W	vorbereitet für Schlauch Ø 80 mm, Öffnung automatisch	239012 0002
		mit externem CoolMin, vorbereitet für Schlauch Ø 80 mm, Öffnung manuell	239012 0003
	ES 325 HSK 25	vorbereitet für Schlauch Ø 80 mm, Öffnung automatisch	239012 0016
Absaugkopf	iSA 750	vorbereitet für CoolMin extern, vorbereitet für Schlauch Ø 50 mm, Öffnung manuell	239012 0012
	iSA 1200 W	vorbereitet für Schlauch Ø 50 mm, Öffnung manuell	239012 SDU6032
	iSA 1500	vorbereitet für CoolMin extern, vorbereitet für Schlauch Ø 50 mm	239012 SDU0435
	iSA 2200 W	vorbereitet für Schlauch Ø 50 mm, Öffnung manuell	239012 SDU2355
	iFM 1000 ER	vorbereitet für Schlauch Ø 50 mm, Öffnung manuell	239012 SDU8950
	iFM 1000 WS	vorbereitet für Schlauch Ø 50 mm, Öffnung manuell	239012 SDU9459



## Minimalmengen-Schmiersystem

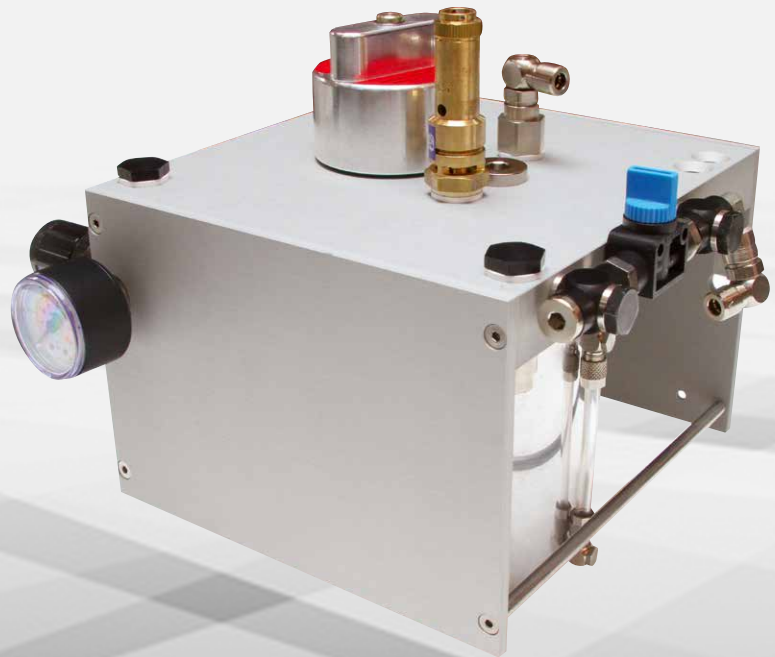

Die Minimalmengenschmierung (MMS) oder auch Minimalmengen-Kühlschmierung (MMKS) genannt arbeitet nach dem Prinzip „weniger ist mehr“. Dabei kommt ein Kühlschmiermittel-Luft-Gemisch zum Einsatz, das durch optimale Schmierung die Entstehung von Reibungswärme verhindert. Die restliche Wärme wird über das Werkzeug und den Span abgeführt.

Das Kühlschmiermittel muss prozesssicher dosiert und zum Werkzeug geleitet werden. Dazu bedarf es einer hochpräzisen Düsenteknik, die das Aufbringen minimalster Schmiermengen ermöglicht.

Das Minimalmengen-Schmiersystem reduziert den Schmiermittelverbrauch auf ein absolutes Minimum unter Berücksichtigung einer möglichst geringen Belastung der Umwelt.

### Vorteile

- Produktivitätssteigerung
- Verbesserung der Werkzeugstandzeiten
- saubere Werkstücke mit besseren Oberflächen
- umweltschonende Technologie
- geringere Lagerkosten für Medien
- geringere Reinigungskosten für Maschinen und Arbeitsplätze

### Merkmale

- Aluminium-Druckbehälter
- mit einer bzw. zwei verstellbaren Düsen, inklusive einem Liter Sprühöl
- Füllstandskontrolle
- Ventileinheit mit Spezial-Magnetventilen
- Präzisions-Koaxialsprühkopf
- flexible Kugelgelenkverlängerung
- Düsenanschlusspaket mit Fein-Rasterverschraubungen für Sprühluft und Medium
- Druckminderer zur Einstellung des Behälterdrucks

### Anwendungsbereiche

- Bohren
- Fräsen
- Gravieren
- Hochgeschwindigkeitsbearbeitung
- Tieflochbohren

### Bestelldaten

Minimalmengen-Kühl-Sprühsystem

mit einer verstellbaren Düse, inkl. einem Liter Kühlschmiermittel

mit zwei verstellbaren Düsen, inkl. einem Liter Kühlschmiermittel

### Art.-Nr.

429116 1000

429116 2000



## Drehachsen RDH und DSH-S

**RDH-M** als Drehtisch  
in Anwendung mit Ø150 mm  
Alu-T-Nutenteller

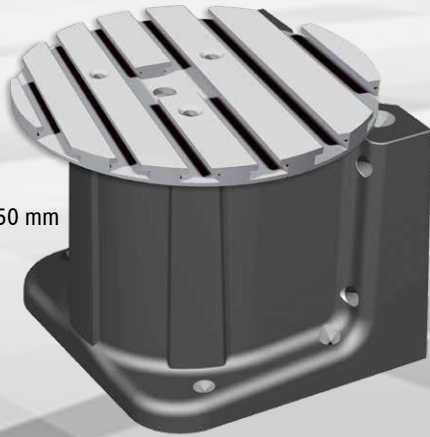

**RDH-XS**  
als Rotationseinheit

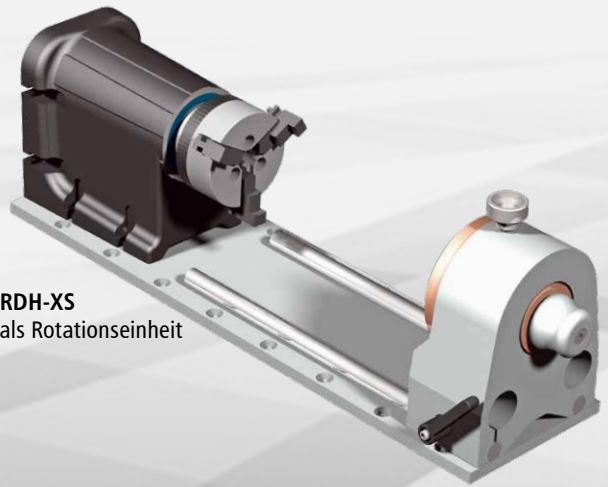

### Die Lösung für komplexe CNC-Anwendungen

isel CNC-Dreh- und Rotationseinheiten wandeln ihr 3-Achs-System einfach in eine 4/5-Achs-Maschine um. Bearbeiten Sie komplexe Teile mit ihrer CNC-Maschine mittels einer Dreh- bzw. Dreh-/Schwenkeinheit.

Für 360-Grad-Bearbeitungen können Sie die Achsen vertikal als Drehachse oder horizontal als Drehtisch einsetzen. Unsere Dreh- und Rotationseinheiten sind steckerfertige Komponenten für ihre CNC-Maschinen. Entwickelt und hergestellt in Deutschland – made by isel.

### Merkmale

- mechanisches Präzisionsgetriebe
  - hoch belastbare und steife Abtriebslagerung
  - hohe Torsionssteifigkeit
- Schritt- oder Servomotor
- Alu-T-Nutenteller, optional
- wartungsfrei

Technische Daten	RDH-M	RDH-S	RDH-XS
Getriebeunterstützung	1:51 oder 1:101		1:50 oder 1:100
Schutzart	IP 65		
Übertragungsgenauigkeit	<1 arcmin	<1,5 arcmin	<2,0 arcmin
Wiederholungsgenauigkeit	<±6 arcsec		<±1,0 arcmin
Flanschwelle	Vollwellen- oder Hohlwellenausführung		–

### Dreh-Schwenkeinheit DSH-M



### Dreh-Schwenkeinheit DSH-S



Weiterführende technische Daten, Maßzeichnungen, Zubehör sowie Anschlussbelegung & Transportlasten siehe [www.isel.com](http://www.isel.com)



# Drehachse ZD30

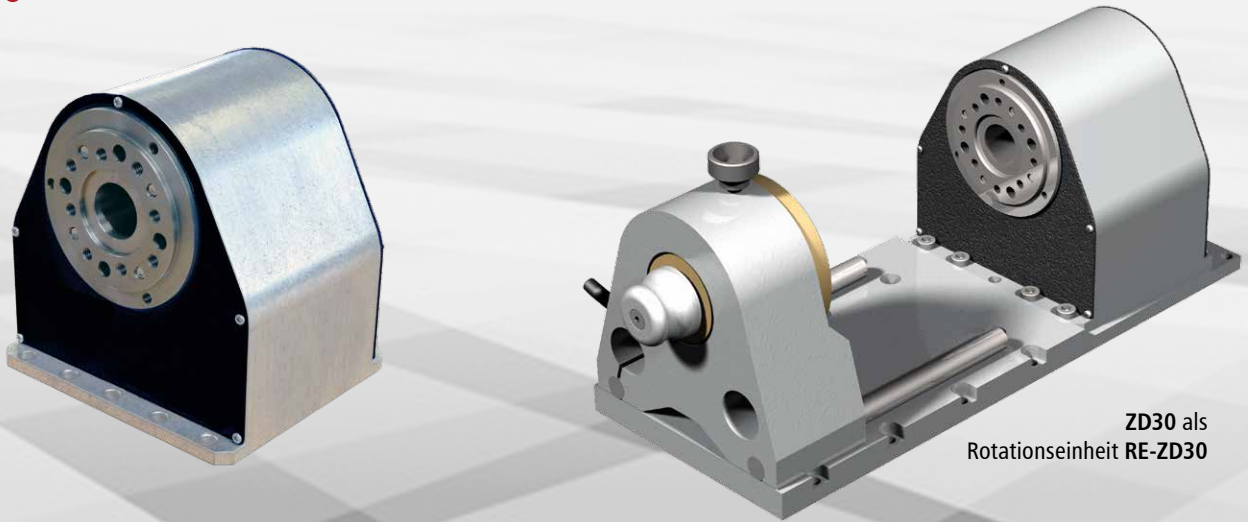

ZD30 als  
Rotationseinheit RE-ZD30

## Drehachse ZD30

- spielarmer Zahnriemenantrieb mit Schrittmotor
- Aufnahmeflansch mit Innenkegel SK 20

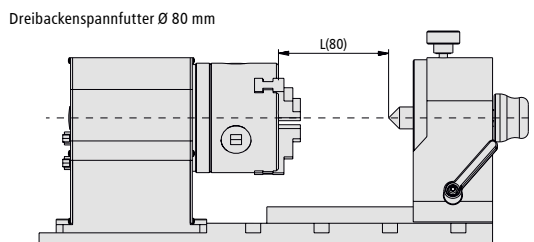
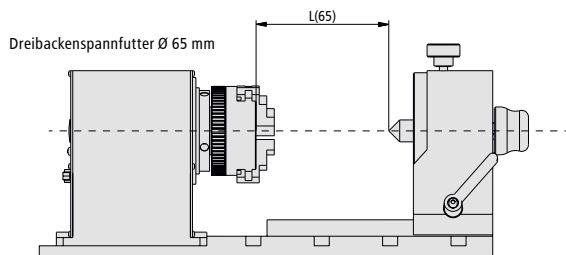
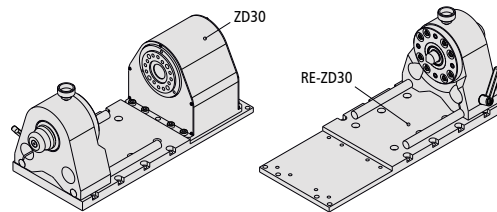

### Technische Daten

### Drehachse ZD30

Untersetzung	1 : 30
Welle mit Durchgangsbohrung [mm]	Ø 15
Gewicht [kg]	2,9

RE-ZD30	200 mm	300 mm	400 mm	500 mm
L <sub>ges</sub>	358	458	558	658
L	209	309	409	509
L (ZD30)	138,5	238,5	338,5	438,5
L (RE-ZD30)	331,5	431,5	531,5	631,5
L <sub>w</sub>	165	265	365	465
L (65)	97	197	297	397
L (80)	80,5	180,5	280,5	380,5

## Maßzeichnung RE-ZD30

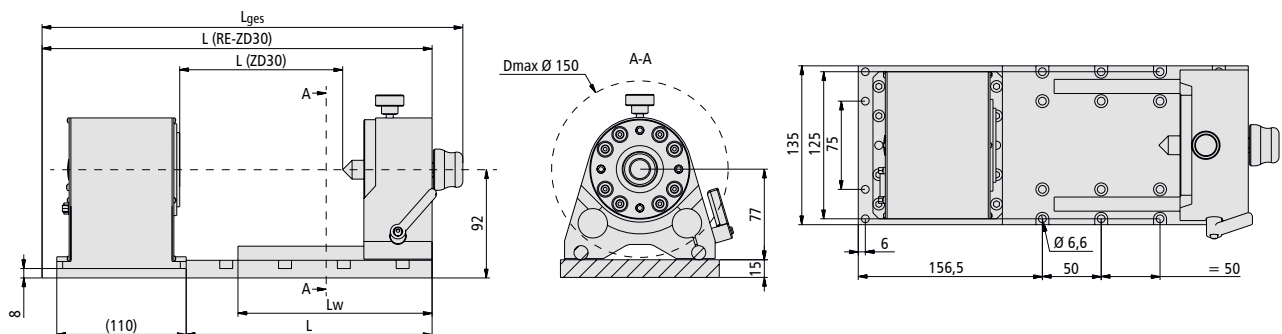



# Steuerungssoftware remoteNC

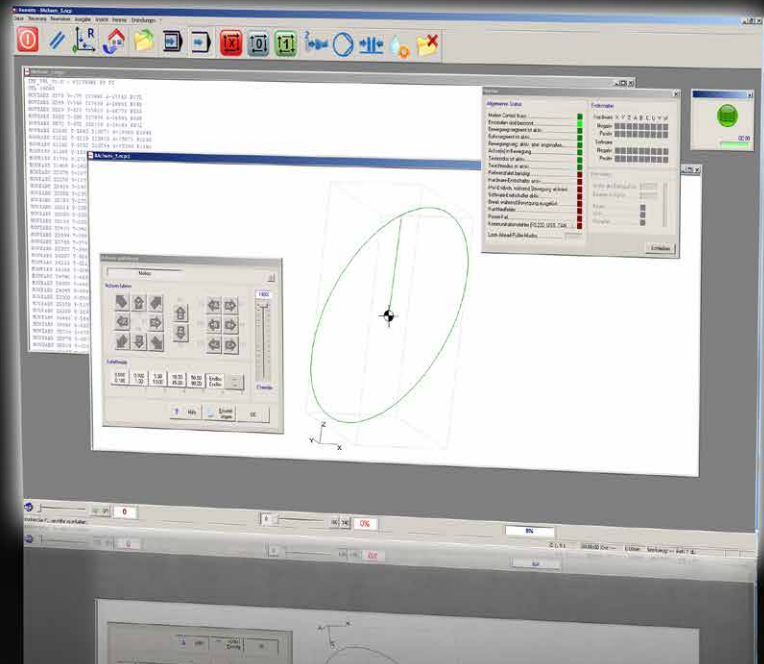

## Funktionsumfang

- Unterstützung von digitalen Joysticks
- Bedienfeld „Datei-Schnellauswahl“ für Serienfertigung
- Nutzenfräsen / Mehrfachausgabe mit Verschiebungen
- graphische Darstellung der Bearbeitungsdatei mit Nullpunkt und Abmessungen

### Dateiformate isel-NCP, DIN66025 / G-Code

- Linear- und Kreisinterpolation, Helixinterpolation, Bohrzyklen
- Zugriff auf digitale und analoge Ein- und Ausgänge
- bei Verwendung einer CAN-Steuerung: Ein-/Ausgabe "On-The-Fly" (ohne Bewegungs-Stopp) für Dosierapplikationen
- Meldungsfenster, Meldungen in der Statuszeile, Zeitverzögerung, Eingabe von Variablenwerten
- Definition und Verwendung von Maschinenpositionen (Werkstücknullpunkt, Parkposition, Homeposition...)

### Zusätzliche Funktionen bei Dateiformat isel-CNC (ProNC-Ausgabeformat)

- Wiederholschleifen, Zählschleifen,
- Verzweigungen
- Arithmetische und trigonometrische Funktionen
- Unterprogrammtechnik
- Integr., Real- und Zeichenkettenvariablen
- Laden und Speichern von Prozessvariablen
- Zugriff auf anwenderspezifische Erweiterungen, Möglichkeit des Aufrufes von Anwendersoftware

## Merkmale

- kompatibel zu früheren Programmversionen
- Verarbeitung der Dateiformate DIN66025(G-Code), NCP oder CNC
- sofortige Abarbeitung ohne Konvertierung, Übersetzung oder Umwandlung der Datei
- integrierter Texteditor mit zahlreichen Funktionen für schnelle Korrekturen am vorliegenden NC-Programm
- Verwendung von bis zu 6 interpolierenden Achsen (kartesisches Koordinatensystem und 3 Hilfsachsen)
- Look-Ahead-Bahnbearbeitung mit CAN-Steuerung
- Verwaltung einer Frässpindel
- 2 E/A-Einheiten verwendbar (max. 64 Eingänge, 64 Ausgänge)
- Signalisierungsein- und ausgänge für die Prozesssynchronisation
- manuelle Achsbewegung mit Joystick, Tastatur und Maus
- schrittweise Bearbeitung und Systemmonitoring für Inbetriebnahmen
- Bedienoberfläche konfigurierbar für einfache Bedienbarkeit, Serienfertigung, Handshake mit Master-SPS...
- Bedienpanels für Bewegungssteuerung, Ein-/Ausgabe, Spindeln und Werkzeugwechsel mit Schaltflächen
- mehrsprachig verfügbar (deutsch, englisch, französisch, ungarisch)

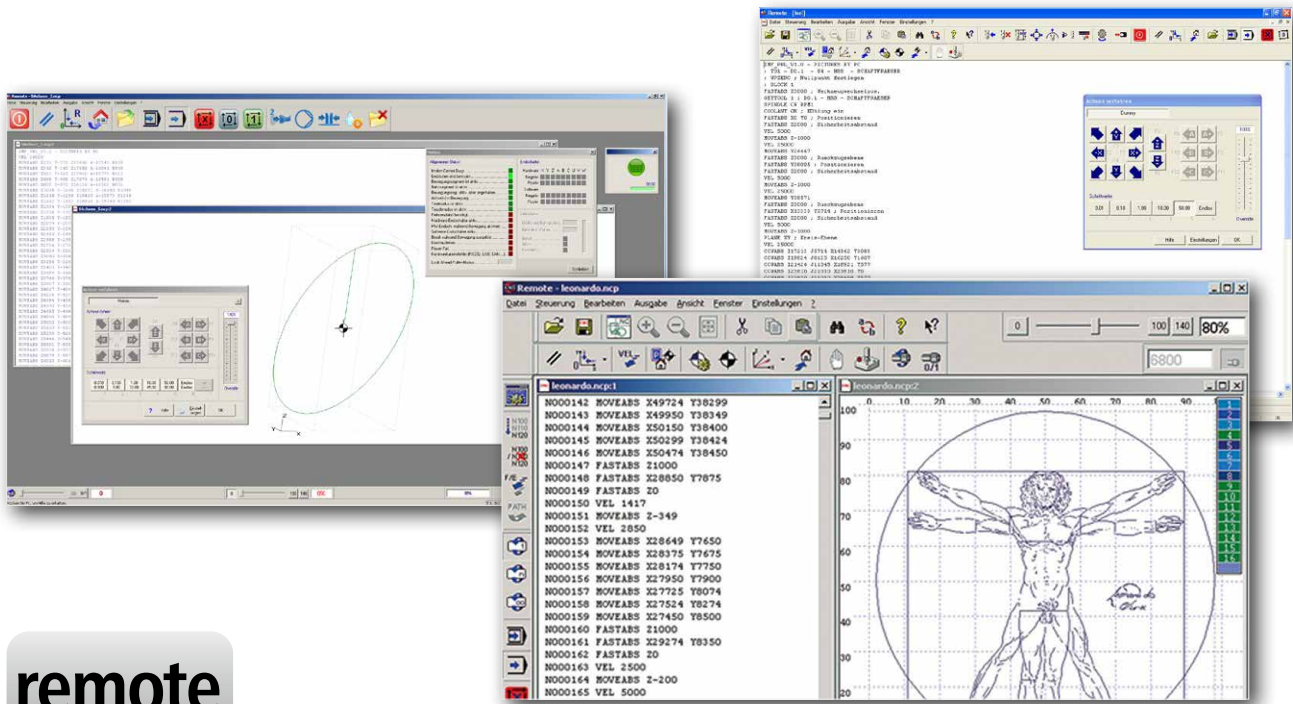

remoteNC ist ein universelles Steuerungsprogramm für die Ausgabe von Dateien in den Bearbeitungsverfahren Fräsen, Bohren, Kleben, Gravieren, Applizieren sowie Wasserstrahlschneiden bzw. Laserschneiden/-schweißen.

Unterstützte Dateiformate sind das isel-spezifische NCP-Format (von einem CAM-Postprozessor erstellte ASCII-Datei mit Bearbeitungsdaten), das isel-spezifische CNC-Format (ASCII-Dateien in

einem erweiterten Format für den universellen Einsatz im Bereich der Prozessautomatisierung, erstellt durch ProNC) sowie das G-Code-Format nach DIN 66025. remoteNC wird in erster Linie zur Steuerung von CNC-Maschinen bei unterschiedlichsten Aufgabenstellungen und Bearbeitungen verwendet, aus diesem Grund ist Flexibilität ein Hauptmerkmal des Programms. Eine große Auswahl an Optionen ermöglicht die einfache Anpassung an die jeweils vorliegenden Anforderungen.

## Steuerungssoftware remoteNC

- lauffähig unter Windows-Betriebssystemen
- universelles CNC-Steuerungsprogramm für NCP-Dateien und G-Code
- für additive und subtraktive Verfahren; Wasserstrahl- und Laserschneiden
- Linear- und Kreisinterpolation, Helixinterpolation, Bohrzyklen
- konfigurierbare Bedienoberfläche für einfache Bedienbarkeit, Serienfertigung, Handshake mit Master-SPS,
- Look-Ahead-Bahnbearbeitung mit CAN-Steuerung
- bis zu 6 interpolierenden Achsen steuerbar

### Bestelldaten

### Art.-Nr.

remoteNC - Software für  
CAN-CNC-Steuerungen  
(Windows)

Z12-334500



# Automatisierungssoftware proNC

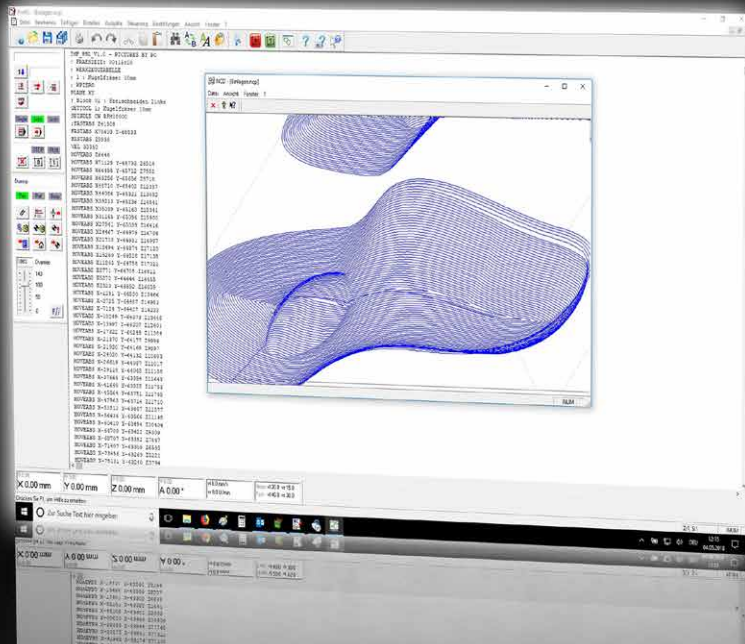

## Funktionsumfang

- Wegbefehle zur relativen und absoluten Positionierung der interpolierenden Achsen
- Programmierung von zusätzlichen Achsen im Handlingmodus
- Kreisinterpolation, Helixinterpolation, Bohrzyklen
- Wiederholschleifen, Zählschleifen, Verzweigungen
- zahlreiche mathematische und trigonometrische Funktionen
- Unterprogrammtechnik, symbolische Variable
- Integr-, Real- und Zeichenkettenvariablen
- Meldungsfenster, Meldungen in der Statuszeile
- Laden und Speichern von Prozessvariablen
- Zugriff auf digitale + analoge Ein- und Ausgänge
- Ein-/Ausgabe "On-The-Fly" (ohne Bewegungs-Stopp) für Dosierapplikationen
- Zugriff auf anwenderspezifische Erweiterungs-DLL's (Dynamic Link Libraries)
- komfortable Debugunterstützung (Unterbrechungspunkte, Monitoring für Status und Variable)

## Merkmale

- Programmierung nach DIN66025 (G-Codes) oder isel-PAL
- kompatibel zu früheren Programmversionen (ProDIN, ProPAL)
- integrierter Texteditor mit zahlreichen Funktionen für eine schnelle und effiziente Bearbeitung des Quellcodes
- Import von Geometriedaten (NCP, z.B. von isy-CAD/CAM)
- Verwendung von bis zu 6 interpolierenden Achsen und bis zu 6 Handlingachsen (mit CAN-Steuerung)
- Look-Ahead-Bahnbearbeitung mit CAN-Steuerung
- bis zu 4 Spindelmotoren verwendbar
- bis zu 4 E/A-Einheiten verwendbar (max. 64 Eingänge, 64 Ausgänge)
- Signalisierungsein- und ausgänge für die Prozesssynchronisation
- Teach-In mit Joystick, Tastatur und Maus
- Offline-Programmierung mit Simulationsmodulen
- schrittweise Bearbeitung, Haltepunkte und Systemmonitoring für Inbetriebnahmen
- individuell erweiterbar mit Software-Bibliotheken
- Bedienpanels für Bewegungssteuerung, Ein-/Ausgabe, Spindeln und Werkzeugwechsel mit Schaltflächen
- Bedienfeld für max. 6 Handlingachsen unabhängig von den interpolierenden Achsen
- verfügbar in Deutsch und Englisch



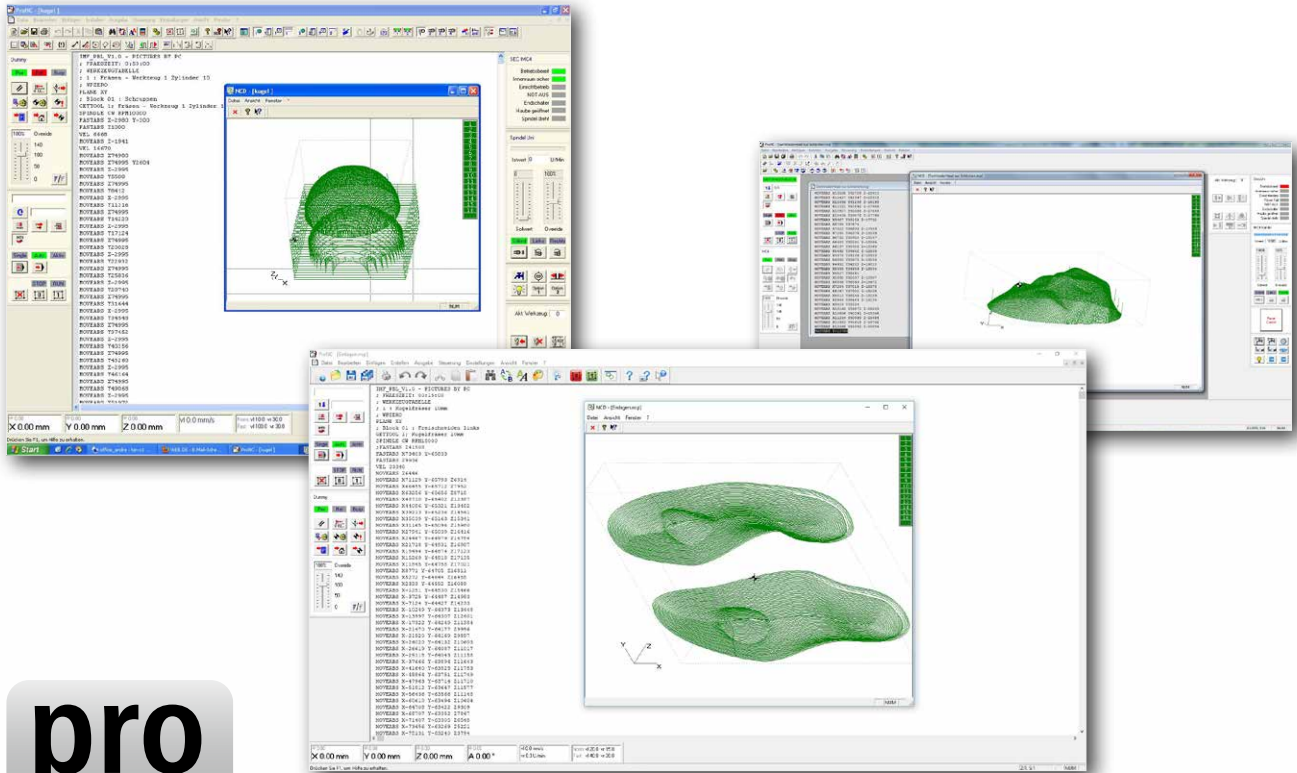

Grundlage jeder Automatisierungslösung ist eine leistungsfähige Software, mit deren Hilfe die vorliegenden Aufgaben schnell und komfortabel in eine praxisnahe Lösung umgesetzt werden können. Hier bietet sich die Bedien- und Programmieroberfläche proNC als ideale Lösung an.

## Programmiersoftware proNC

- lauffähig unter Windows-Betriebssystemen
- verfügbar für aktuelle Steuerungen und Controller von isel
- Anwendungen können nach isel-PAL oder DIN66025 erstellt werden proNC ist hervorragend geeignet für Automatisierungslösungen in den Bereichen Fräsen, Bohren, Standard-Dosieranwendungen, Montage, Handling, Beschickung und Qualitätsprüfung, bei denen die Anwenderprogramme vorwiegend textuell unter Nutzung von Teach-In-Funktionen, sowie dem Import von Konturdatensätzen (z. B. NCP-Format) erstellt werden.

### Bestelldaten

### Art.-Nr.

proNC - Software für  
CAN-CNC-Steuerungen  
(Windows)

Z11-333500



# Automatisierungssoftware PAL-PC

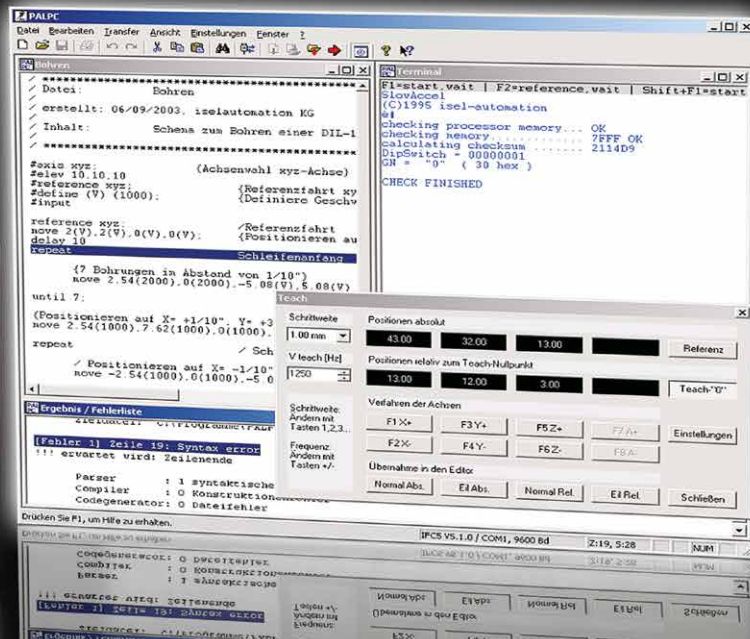

## Funktionsumfang

- Wegbefehle zur relativen und absoluten Positionierung
- Bewegung ausführen bis Ereigniseintritt an einem Eingang
- Teach-In-Programmierung (linear)
- lineare 2D-Interpolation, umschaltbar auf 3D-Interpolation
- Kreisinterpolation
- Auswertung von Eingangssignalen zur Prozesssteuerung
- Schleifen zur Wiederholung von Anweisungsblöcken
- unbedingte und bedingte Verzweigungen
- Auswertung der Programmwahleinheit
- Ausgabe von Meldungen auf einem Display
- senden und empfangen von Synchronisationszeichen
- Zusätzliche Hilfsmittel zur automatisierten Bearbeitung von typischen Aufgaben

## Programm-Entwicklungsumgebung für CNC-Schrittmotorcontroller

- Programmierung nach isel-PAL
- 2D und 3D-Interpolation
- Teach-In-Programmierung
- Speicherbetrieb (CNC-Modus)
- Betriebssysteme Windows 32/64bit

## Merkmale

- kompatibel zu den Vorgängerversionen (PAL-PC-Programme, die mit einer früheren Version von PAL-PC erstellt wurden, können ohne Anpassung verwendet werden)
- Programmierung nach isel-PAL
- integrierter Editor: schnelle und komfortable Bearbeitung von Quelltexten, Editorfunktionen wie „Suchen“, „Ersetzen“, „Kopieren“ und „Einfügen“, automatisierte Codeerstellung, mehrfach-Undo/-Redo für effiziente Programmerstellung
- PAL-PC kann (abhängig vom Typ der verwendeten Steuerung) Controller mit bis zu 4 Achsen steuern
- Terminal für die direkte Kommunikation mit der Steuerung
- Download von extern erstellten CNC-Programmen
- automatische Ermittlung von Typ und Übertragungsrate der angeschlossenen Steuerung
- Anzeige der Syntaxfehler und Navigation zum Fehler im Quellcode
- Befehls-Schnellübersicht mit optionalem Einfügen in das Programm
- Teach-In-Programmierung mit Tastatur oder Maus
- Übernahme von Zielpositionen als formatierter Quellcode in den Editor
- Live-Anzeige der aktuellen Zustände an den Eingängen/Ausgängen
- setzen von Ausgängen während der Programmerstellung
- verfügbar in Deutsch und Englisch

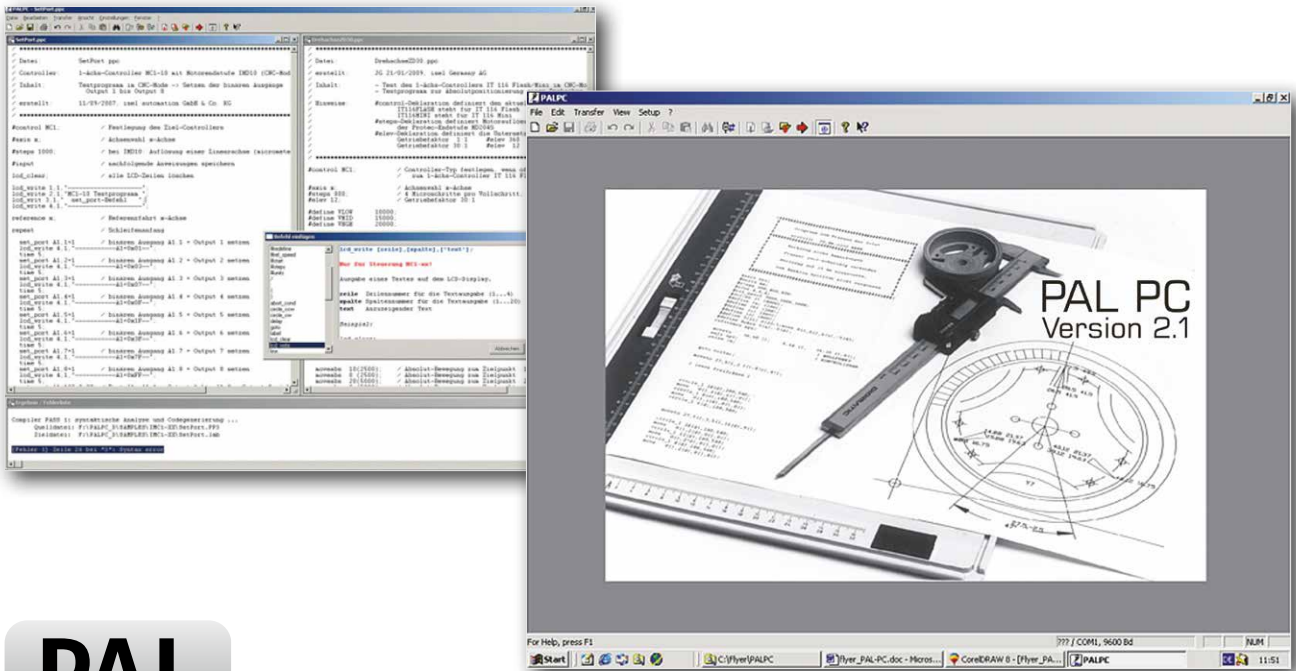

PAL-PC ermöglicht die schnelle, einfache und kostengünstige Realisierung von Automatisierungsprojekten wie Handlingsysteme, Bohrautomaten, Taktvorrichtungen, Mess- und Prüfsysteme, Automaten zur Einzel- und Serienbearbeitung und vielem mehr...

### Prozessautomatisierungssoftware PAL PC

- lauffähig unter Windows-Betriebssystemen
- PAL-PC ist eine moderne Programm-Entwicklungsumgebung für CNC-Schrittmotorcontroller und CNC-Maschinen.
- PAL-PC verwendet den Speicherbetrieb (CNC-Modus) des Zielcontrollers. Mit PAL-PC werden Automatisierungslösungen erstellt, bei denen der Controller im Stand-Alone-Betrieb, also unabhängig von einem Steuerrechner, arbeitet

#### Bestelldaten

#### Art.-Nr.

PAL-PC - Software für  
Prozessautomatisierung  
(Windows)

Z11-331810



## Software- Erweiterungsmodul

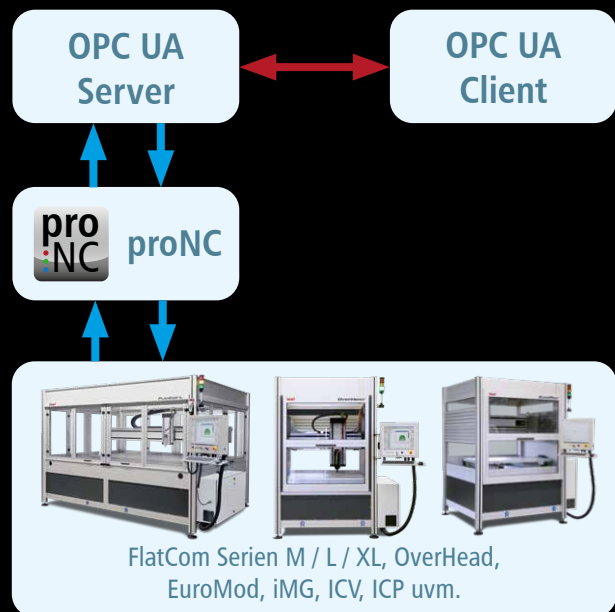

### OPC UA (Open Platform Communication, Unified Architecture)

... ist ein Kommunikationsprotokoll für Industrie 4.0 und das Internet der Dinge (IoT). Dieses Protokoll ermöglicht einen standardisierten Datenaustausch zwischen Maschinen, Geräten und Komponenten, die im industriellen Bereich Anwendung finden. Der Schnittstellenstandard ist dabei unabhängig von Herstellern oder Systemlieferanten einer Anwendung, von der Programmiersprache, in der eine Software programmiert wurde und vom Betriebssystem, auf dem die OPC UA-Anwendung schließlich ausgeführt wird.

### Merkmale

- OPC UA Software-Erweiterungsmodul für isel-Maschinen
- empfohlene Hardware: Intel Core i3/i5, AMD Ryzen 3/5 oder höherwertig
- lauffähig unter Windows-Betriebssystemen
- Anbindung von bereits vorhandenen Anlagen und Maschinen möglich (ggfs. Update von ProNC erforderlich)
- Einbindung nahezu aller Maschinenmodelle möglich
- ständige Erweiterung und Ergänzung der bereitgestellten Informationsmodelle
- kompatibel mit gängigen Clients (mehr Details auf Anfrage)

### Funktionsumfang

Mit Blick auf die Nutzbarkeit der isel-Maschinenserien in einem Automatisierungsumfeld wurden in der isel OPC UA-Server-Anwendung sinnvolle Funktionen aus verschiedenen Informationsmodellen umgesetzt, welche die Verwendung der Maschine durch einen OPC UA-Client unterstützen. Die bereitgestellten Funktionen ermöglichen die einfache Integration nahezu aller von isel angebotenen Maschinenserien in OPC UA-basierenden Automatisierungsprozesse.

Die folgenden Information-Models wurden mit den angegebenen Informationen umgesetzt:

- **Euromap 77**  
Jobverwaltung, Maschinenkonfiguration, Maschineninformationen, Maschinenstatus
- **Umati**  
(universal machine technology interface)  
Maschinenidentifikation, Maschinen-Monitoring (Machine-Tool), Produktionsinformationen (ActiveProgram)
- **Herstellerspezifisch isel**  
Zugriff auf Maschinen- und Steuerungsparameter, Zugriff auf Variablen, Lesen und Schreiben von digitalen und analogen Ein- und Ausgängen, Jobverwaltung über Flag-Signalisierung, Abfragen von Prozessdaten, und vieles mehr.





The screenshot displays the Unified Automation UaExpert interface. The main window shows a tree view of the OPC UA server structure, including objects like Equipment, Identification, Monitoring, Notification, and Production. A magnifying glass highlights the 'CncAxisList' object under the 'Machine\_CncInterface' node. The 'Data Access View' shows a table of server data with columns for Node Id, Display Name, Value, Datatype, Source Timestamp, and Server Timestamp. The 'Attributes' pane on the right shows the properties of the selected object, such as NamespaceIndex, IdentifierType, NodeClass, and RolePermissions.

#	Server	Node Id	Display Name	Value	Datatype	Source Timestamp	Server Timestamp	Statuscode
1	iCncWbOpcUa...	NSISStringMac...	DistanceToGo	3	Double	08:22:55.139	08:22:55.139	Good
2	iCncWbOpcUa...	NSISStringMac...	InPosition	true	Boolean	08:23:00.740	08:23:00.740	Good
3	iCncWbOpcUa...	NSISStringMac...	InPosition	false	Boolean	08:23:00.740	08:23:00.740	Good
4	iCncWbOpcUa...	NSISStringMac...	Unit2	0	Integer	08:22:48.563	08:22:48.563	Good
5	iCncWbOpcUa...	NSISStringMac...	Unit2	0	Integer	08:22:55.139	08:22:55.139	Good
6	iCncWbOpcUa...	NSISStringMac...	Unit2	0	Integer	08:23:00.740	08:23:00.740	Good
7	iCncWbOpcUa...	NSISStringMac...	Unit2	0	Integer	08:21:56.736	08:21:56.736	Good
8	iCncWbOpcUa...	NSISStringMac...	Unit2	0	Integer	08:23:00.740	08:23:00.740	Good
9	iCncWbOpcUa...	NSISStringMac...	Unit2	0	Integer	08:23:00.740	08:23:00.740	Good
10	iCncWbOpcUa...	NSISStringMac...	Unit2	0	Integer	08:23:00.740	08:23:00.740	Good
11	iCncWbOpcUa...	NSISStringMac...	Unit2	0	Integer	08:21:56.736	08:21:56.736	Good
12	iCncWbOpcUa...	NSISStringMac...	Unit2	0	Integer	08:21:56.736	08:21:56.736	Good
13	iCncWbOpcUa...	NSISStringMac...	Unit2	0	Integer	08:23:00.740	08:23:00.740	Good
14	iCncWbOpcUa...	NSISStringMac...	Unit2	0	Integer	08:23:00.740	08:23:00.740	Good
15	iCncWbOpcUa...	NSISStringMac...	Unit2	0	Integer	08:23:00.740	08:23:00.740	Good
16	iCncWbOpcUa...	NSISStringMac...	Unit2	0	Integer	08:22:48.563	08:22:48.563	Good
17	iCncWbOpcUa...	NSISStringMac...	Unit2	0	Integer	08:23:00.740	08:23:00.740	Good
18	iCncWbOpcUa...	NSISStringMac...	Unit2	0	Integer	08:23:00.740	08:23:00.740	Good
19	iCncWbOpcUa...	NSISStringMac...	Unit2	0	Integer	08:23:00.740	08:23:00.740	Good
20	iCncWbOpcUa...	NSISStringMac...	Unit2	0	Integer	08:23:00.740	08:23:00.740	Good
21	iCncWbOpcUa...	NSISStringMac...	Unit2	0	Integer	08:21:56.736	08:21:56.736	Good
22	iCncWbOpcUa...	NSISStringMac...	Unit2	0	Integer	08:23:00.740	08:23:00.740	Good
23	iCncWbOpcUa...	NSISStringMac...	Unit2	0	Integer	08:23:00.740	08:23:00.740	Good
24	iCncWbOpcUa...	NSISStringMac...	Unit2	0	Integer	08:23:00.740	08:23:00.740	Good
25	iCncWbOpcUa...	NSISStringMac...	Unit2	0	Integer	08:23:00.740	08:23:00.740	Good
26	iCncWbOpcUa...	NSISStringMac...	Unit2	0	Integer	08:23:00.740	08:23:00.740	Good
27	iCncWbOpcUa...	NSISStringMac...	Unit2	0	Integer	08:23:00.740	08:23:00.740	Good
28	iCncWbOpcUa...	NSISStringMac...	Unit2	0	Integer	08:23:00.740	08:23:00.740	Good
29	iCncWbOpcUa...	NSISStringMac...	Unit2	0	Integer	08:23:00.740	08:23:00.740	Good
30	iCncWbOpcUa...	NSISStringMac...	Unit2	0	Integer	08:23:00.740	08:23:00.740	Good

Screenshots UaExpert™  
© Unified Automation GmbH

```

F:\CNCWorkbench_D\Tools\iCncWbOpcUaSrv\iCncWbOpcUaSrv.exe
File: Isel CNCWorkbench OPC UA Server
Version: 0.9.1.0 - Mar 4 2021
SDK Version: 1.7.3.505 / da5e189897328417c82e4ad725f383c7cdf88fc4
Info: OPC UA Server for isel cnc machines.
Copyright (C) 2019-2021 Isel Germany AG. All rights reserved.
.....
No WEBC-USB Stick with isel Firm Code and
OPC UA User Code found at any port
.....
Demo-Mode started.
The server will be closed in 20 minutes.
.....
Server opened endpoints for following URLs:
opc.tcp://DESKTOP-U3PHRBM:48010
.....
Press x to shut down server
    
```

**Bestelldaten** **Art.-Nr.**  
 OPC UA  
 Software-Erweiterungsmodul  
 für isel-Maschinen **z11-333500-0002**



# CAD-CAM-Software

## isy-CAM 2.8

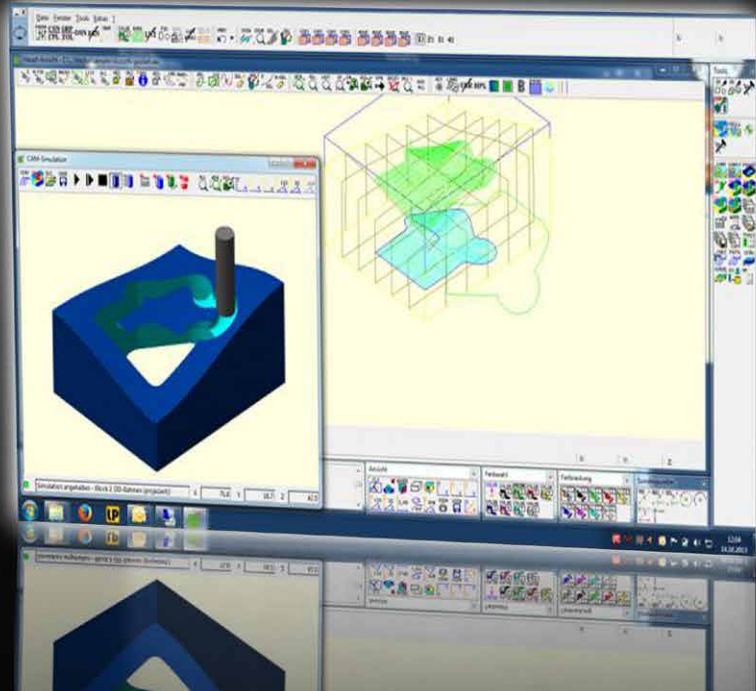

### Funktionsumfang

- MultiCore-Unterstützung
- dynamische drehbare Simulation
- frei definierbare Linienarten und Farben
- integrierte Online-Hilfe, konfigurierbare Bedienoberfläche
- paralleles und unabhängiges Arbeiten an mehreren Zeichnungen
- Geometrielemente wie Punkte, Linien, Ellipsen, Kreise, Kurven (Polygone, Splines, Bezierkurven, NURBS), Vielecke u.v.m.
- direkte Nutzung der Windows-Schriften
- professionelle Zahlen- und Textaufbereitungsfunktionen
- Schraffieren, frei definierbare Schraffurarten
- automatische Anordnungs- und Ausrichtfunktionen
- Konturen skizzieren und interaktiv verändern
- numerische Eingabemöglichkeiten für absolute, relative und polare Koordinaten
- umfangreiche DIN/ISO-konforme Mess- und Bemaßungsfunktionen
- Trimmen, Trennen und Ziehen von Kurven, Konvertierungen unterschiedlicher Geometriearten
- Geometriemanipulation durch Verschieben und Kopieren als Translation, Rotation, Skalierung, Spiegelung
- intelligenter Objektfang
- optimale Kontrolle der berechneten NCP-Daten durch integrierte Online-Simulation der Werkzeugbahnen
- Erzeugung von Bearbeitungsdaten für alle typischen 2D- und 2.5D-Fertigungsaufgaben
- Ausgabe-Format: NCP-Format

### Merkmale isy-CAM 2.8 und 3.6

- CAD-Funktionalitäten (ohne Volumen-Modeller)
- lauffähig unter Windows-Betriebssystemen
- Import: DXF / EPS / AI / 3D-STL-Daten
- Export: NCP-Format
- bewährte CAM Strategien zum Bohren / Kontur- / Taschen-Fräsen
- Gravieren mit Ausspitzen
- 4-Achs-Zylinderbearbeitung
- 3D- Schuppen und Schichten von STL-Daten (z. B. 3D-Scan-Modellen)
- direkter Aufruf des REMOTE aus dem isy-CAM heraus

#### Bestelldaten

#### Art.-Nr.

isy CAM 2.8 - Basisversion	Z13-337070
Update auf isy CAM 2.8	Z13-337070-0001
Basisversion mit Schulung	Z13-337070-0002
Zweitlizenz für isy CAM 2.8	Z13-337070-0003



# CAD-CAM-Software

## isy-CAM 3.6

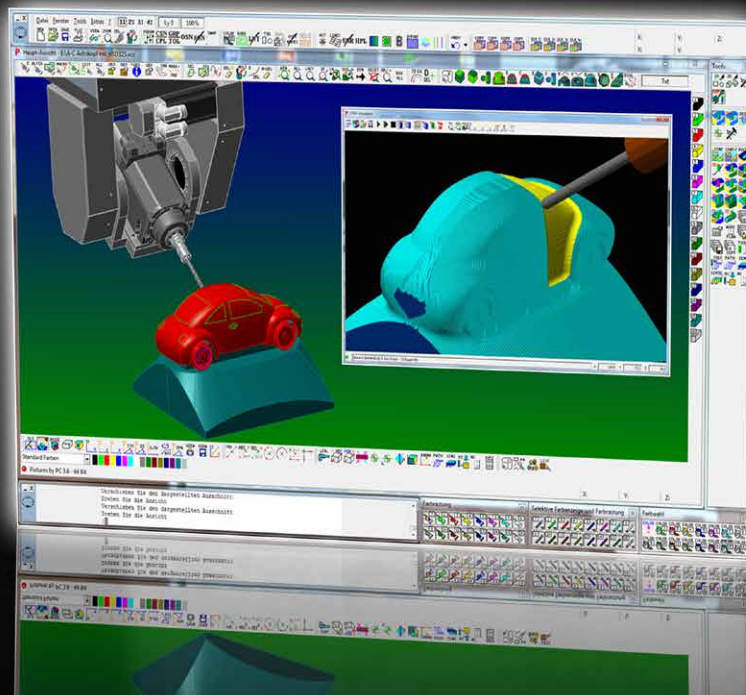

### Funktionsumfang

- MultiCore-Unterstützung
- dynamische drehbare Simulation
- frei definierbare Linienarten und Farben
- integrierte Online-Hilfe, konfigurierbare Bedienoberfläche
- paralleles und unabhängiges Arbeiten an mehreren Zeichnungen
- Geometrielemente wie Punkte, Linien, Ellipsen, Kreise, Kurven (Polygone, Splines, Bezierkurven, NURBS), Vielecke u.v.m.
- direkte Nutzung der Windows-Schriften
- professionelle Zahlen- und Textaufbereitungsfunktionen
- Schraffieren, frei definierbare Schraffurarten
- automatische Anordnungs- und Ausrichtfunktionen
- Konturen skizzieren und interaktiv verändern
- numerische Eingabemöglichkeiten für absolute, relative und polare Koordinaten
- umfangreiche DIN/ISO-konforme Mess- u. Bemaßungsfunktionen
- Trimmen, Trennen und Ziehen von Kurven, Konvertierungen unterschiedlicher Geometriearten
- Geometriemanipulation durch Verschieben und Kopieren als Translation, Rotation, Skalierung, Spiegelung
- intelligenter Objektfang
- optimale Kontrolle der berechneten NCP-Daten durch integrierte Online-Simulation der Werkzeugbahnen
- Erzeugung von Bearbeitungsdaten für alle typischen 2D- und 2.5D-Fertigungsaufgaben
- Ausgabe-Format: NCP-Format Merkmale
- erweiterte Maschen-Manipulation
- 32-/64-Bit Version
- Hybrid-Fräsen (steile und flache Bereiche in einem Arbeitsschritt)
- verbesserte Restmaterialerkennung und Bearbeitung
- Trochoidales Fräsen
- Mehrseiten-Bearbeitung (3+2-Achsen, angestelltes Fräsen)
- erweiterbar auf 5 simultan-bewegbare-Achsen

### Systemanforderung isy-CAM 3.6

- Intel Quad Core i5, i7 oder i9 Prozessor (oder vergleichbar)
- lauffähig unter Windows-Betriebssystemen
- Arbeitsspeicher 8GB
- NVIDIA Grafikkarte (z.B. GeForce GTX 1060)
- Ausreichend großer Monitor

#### Bestelldaten

#### Art.-Nr.

isy CAM 3.6 - Basisversion mit Schulung für 1 Person	Z13-337071
Update von 2.0 / 2.5 / 2.5 plus auf isy CAM 3.6 ohne Schulung	Z13-337071-0001
Update von 3.0 / 3.2 auf isy CAM 3.6 ohne Schulung	Z13-337071-0002
Update von 3.4 auf isy CAM 3.6 ohne Schulung	Z13-337071-0003
Update von 2.8 auf isy CAM 3.6 ohne Schulung	Z13-337071-0004
Zweitlizenz für isy CAM 3.6	Z13-337071-0005

#### Exchange Package

#### Art.-Nr.

Exchange Package 3.6 (IGES, VDA, STEP)	Z13-337071-0006
Exchange Package 2.0 auf 3.6 (IGES, VDA, STEP)	Z13-337071-0007
Exchange Package 3.0 auf 3.6 (IGES, VDA, STEP)	Z13-337071-0008
Exchange Package 3.2 / 3.4 auf 3.6 (IGES, VDA, STEP)	Z13-337071-0009



# AUTODESK® Fusion 360™

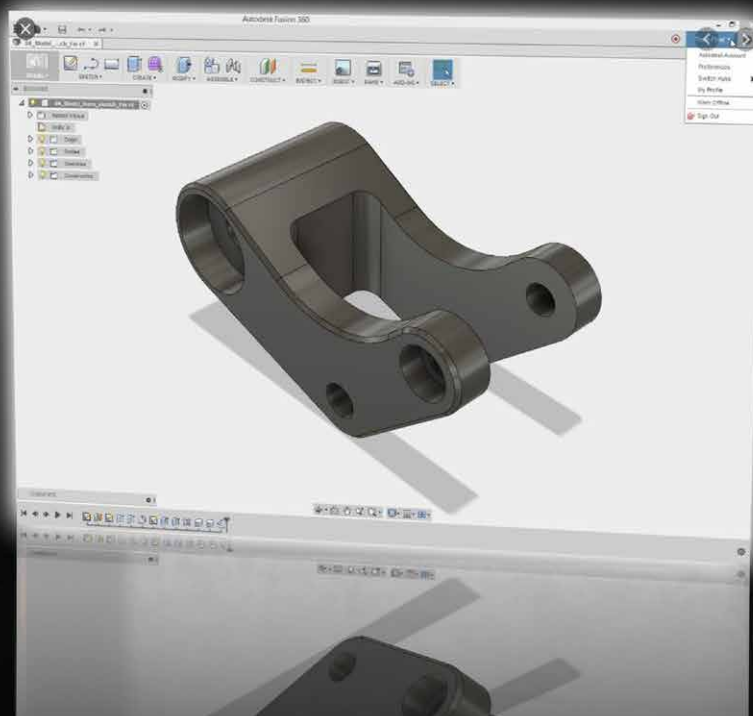

Autodesk HSM wurde speziell für den Einsatz unter Autodesk® Inventor® / SolidWorks® / Fusion360™ entwickelt und stellt eine logische Ergänzung der CAD-Software für den CAM-Bereich dar. Erfahrene CAD - Anwender fühlen sich beim Arbeiten mit Autodesk HSM gleich wie zuhause und können innerhalb weniger Minuten Werkzeugwege von höchster Qualität erstellen. Neue Anwender profitieren von den unübertroffenen 2D- und 3D-Funktionalitäten der CAD - Lösung und können ihre über den CAM-Prozess erworbenen Kenntnisse schnell und einfach erweitern. Das Ergebnis ist ein qualitativ verbessertes Design und kürzere Zeiten bei der Produktentwicklung.

## Optimale Werkzeugwege

Die Werkzeugwegstrategien von Autodesk HSM sind darauf ausgelegt, einen möglichst glatten und effizienten Werkzeugweg zu generieren, um die Bearbeitungszeit zu verkürzen, die Oberflächenqualität zu verbessern und den Verschleiß der Werkzeuge zu verringern.

## Funktionsumfang

- zertifizierter Postprozessor für isel 3/4/5-Achs CNC-Maschinen
- weltweit erste cloudbasierte CAD/CAM-Lösung
- hervorragende 2D / 3D CAD-Funktionalität
- sehr einfach zu bedienen
- kurze Bearbeitungszeiten / geringerer Werkzeugverschleiß
- vernetzen - kommunizieren - besser zusammenarbeiten

## Fusion360™ kostenlos testen

Sie sind ein Start-Up-Unternehmer mit weniger als 100.000 € Umsatz pro Jahr oder Freizeitnutzer?

Dann können Sie möglicherweise eine kostenlose Nutzung in Anspruch nehmen.

Informieren Sie sich direkt bei Autodesk-Reseller HSMTEC GmbH

## Merkmale

- hervorragende 2D / 3D CAD-Funktionalität durch die Kombination mit Autodesk® Fusion 360™
- Durchgängigkeit vom CAD-Modell bis zur NC-Datei
- sehr einfach zu bedienen, dadurch sehr kurze Schulungs- und Einarbeitungszeiten
- extrem kurze Berechnungszeiten durch Ausnutzen neuester Technologien (Multi-Core, 64Bit)
- sehr kurze Bearbeitungszeiten / geringerer Werkzeugverschleiß durch innovative Strategien (z.B.: Adaptive Clearing, HSC-Bearbeitung)
- sehr viele Schnittstellen integriert:  
2D: DXF, DWG  
3D: IGES, STEP, STL, Parasolid, ACIS, JT  
Direkt: Pro/E, Autodesk, SolidEdge, SolidWorks, Catia u.v.w.



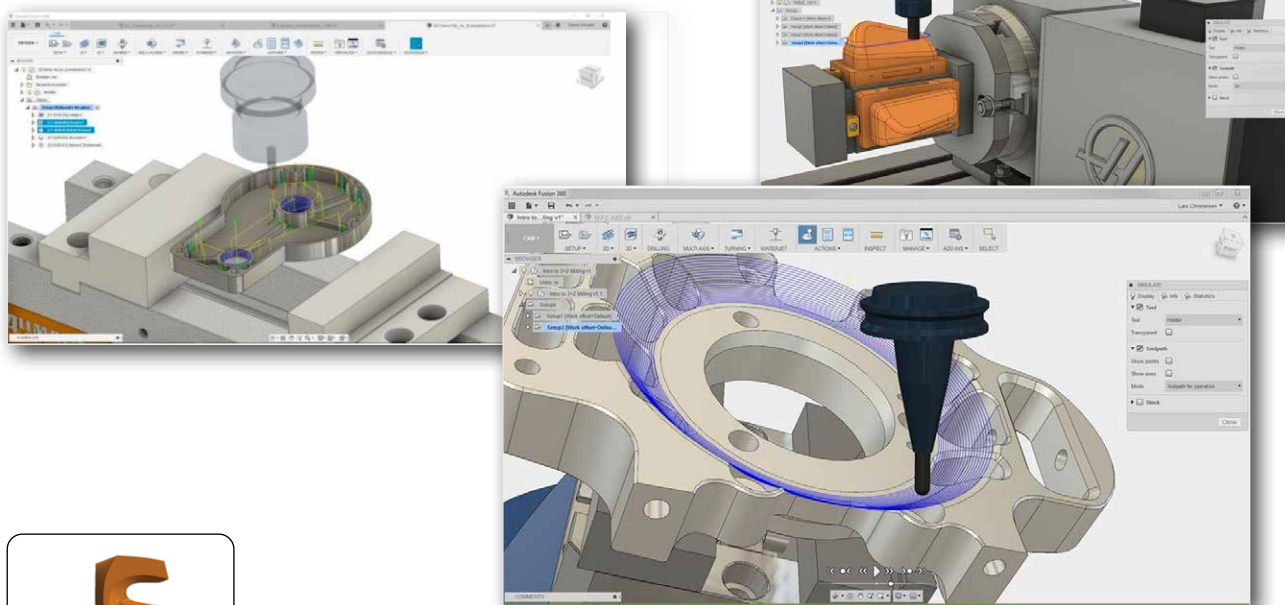

## Adaptive Clearing - HSC-Schruppen:

Mit Adaptive Clearing reduzieren Sie die Bearbeitungszeit um bis zu 40%!  
Gleichmäßiges Zerspanvolumen, konstanter Vorschub und gleichmäßige Querstellung

Die HSC-Schruppstrategie „Adaptive Clearing“ ist derzeit die trochoidale Schruppmethode speziell für das Bearbeiten zerspanbarer Materialien. Im Vergleich zu herkömmlichen Taschenschruppstrategien verbleibt das HSC-Schruppen konsequent im Gleich- oder Gegenlauf und führt **keine Vollschnitte** aus. Jeder Schnitt wird – auch in Eckbereichen – nur mit der maximal angegebenen Querstellung gefahren.

Durch die spezielle Anordnung sowie die interne Ausrundung der Verfahrensbewegungen wird eine komplette Umschlingung des Werkzeuges vermieden und der vorgegebene Vorschub auf der Maschine konstant gehalten. Da auch die Querstellung konstant ist, ergibt sich so ein gleichmäßiges Zerspanvolumen, welches die Werkzeugvibration vermindert und somit **die Standzeit deutlich erhöht**.



Unser CAD/CAM Partner HSMTEC GmbH, [www.hsmtec.de](http://www.hsmtec.de)

## CAD/CAM neu definiert

Fusion 360™ ist die CAM-Lösung, welche CNC-Programmierung, Simulation und Design mit Echtzeit-Zusammenarbeit sowie Online-Projekt- und Datenmanagement in einem einzigen, einfach zu bedienenden Produkt vereint. Mit Autodesk® Fusion 360™ Modellierung direkt integriert, erledigen die Nutzer kurzfristige Routine-Aufgaben wie Modellvorbereitung und Anpassung. Sie werden in der Lage sein, mit allen gängigen CAD-Formaten zu arbeiten, so dass Sie produktiv von Anfang an sind.

## Flexibilität

Autodesk® Fusion 360™ bricht die Grenzen der herkömmlichen CAD/CAM-Anwendungen, indem sie Zugang zu professionellen CNC-Programmierwerkzeugen ermöglicht - unabhängig vom vorhandenen CAD-Daten-Format. Egal ob 2D-/3D-Daten, Autodesk® Inventor® oder Solidworks®-Software auf Mac oder PC – Fusion 360™ deckt dies alles ab.

## Echtzeit-Zusammenarbeit

Fusion 360™ ist auch sehr gut für die Zusammenarbeit. Es hilft Menschen und Ideen zusammenzubringen durch eine einheitliche Oberfläche, die der Konstrukteur/Programmierer kontrolliert. Laden Sie Teammitglieder oder Partner ein und arbeiten Sie gemeinsam an wichtigen Aufgaben, wie Sie es gewohnt sind in sozialen Netzwerken.

## Qualität

Fusion 360 nutzt den gleichen bewährten HSM CAM Kernel wie HSMWorks und Inventor CAM, so dass Sie in der Lage sind, sehr schnell Werkzeugwege zu generieren, Zykluszeiten zu verringern, Maschinen- und Werkzeugverschleiß zu verringern, und damit Teile von höchster Qualität zu fertigen.

So vielfältig wie unsere Serviceleistungen sind auch unsere Kunden und die Projekte, die wir für sie realisieren.  
Eine kleine Auswahl unserer Referenzen stellen wir Ihnen hier vor:



# isel Niederlassungen

Mit Niederlassungen in China, Ungarn und den USA sowie zahlreichen Partnern in Deutschland, Europa und weltweit sind wir jederzeit in Ihrer Nähe.

## isel USA, Inc.

69 Bloomingdale Road  
USA, Hicksville, New York 11801  
Tel.: +1 516 / 595 7497  
Fax: +1 516 / 595 7498  
[www.isel.com/en](http://www.isel.com/en)

## isel (Suzhou) Automation Co.,Ltd

No.411 Jianlin Road SND,  
CN-215151 Suzhou  
Tel.: +86 512 / 684 191 25  
Fax: +86 512 / 666 735 56  
[www.isel.com/cn](http://www.isel.com/cn)

## isel Hungaria Kft.

József A. utca 38  
H-8200 Veszprém  
Tel.: +36 88 / 406 682  
Fax: +36 88 / 568 030  
[www.isel.com/hu](http://www.isel.com/hu)

### Vertrieb für:

Bulgarien, Serbien, Montenegro, Bosnien,  
Herzegowina, Kroatien, Slowenien,  
Slowakei, Tschechien, Polen, Baltikum  
(Estland, Lettland, Litauen), Ukraine,  
Belarus, Moldawien, Kasachstan, Georgien

## Sie haben Interesse an „Spindelmotoren“ und „Komponenten“ ?



Unsere AGB finden Sie  
unter [www.isel-germany.de](http://www.isel-germany.de)

# **isel**<sup>®</sup>

**erfolgreich mit  
CNC-TECHNOLOGIE**

**isel Germany GmbH**  
Bürgermeister-Ebert-Straße 40  
D-36124 Eichenzell  
Tel: +49 (0) 66 59/981 - 700  
E-Mail: [info@isel.com](mailto:info@isel.com)  
[www.isel.com](http://www.isel.com)

